



Installation, operation and maintenance manual
Manuale di installazione, uso e manutenzione
Montage-Betriebs und Wartungsanleitung
Notice de montage et d'entretien
Manual de montaje y servicio



CE



EAC

Outdoor cooling units for door or wall mounting
Condizionatori da parete per applicazioni outdoor
Outdoor-Kühlgeräte für den Tür- oder Wandanbau
Climatiseurs outdoor pour montage vertical sur portes ou panneaux
Climatizadores de intemperie para montaje en puerta o pared



EMO

ATTENTION!

Read carefully and completely before installation. Keep the manual until unit decommissioning.

Leggere attentamente e completamente prima dell'installazione e conservare fino allo smaltimento.

Lesen Sie das vorliegende Handbuch in allen seinen Teilen aufmerksam durch, bevor das Gerät installiert wird. Das Handbuch muss bis zum Abbau des Geräts aufbewahrt werden.

Lisez attentivement le contenu de cette notice avant de monter le climatiseur et conservez-la soigneusement jusqu'à la mise au rebut de l'appareil.

Leer detenidamente y por completo este manual antes de instalar la unidad y guardarlo hasta el desmantelamiento.



1. Cooling unit application.....	6
1.1 Intended use.....	6
1.2 Improper use.....	6
2. Supply.....	6
3. Updates.....	6
4. Technical features.....	6
5. Transport and handling.....	6
6. Installation.....	6
7. Condensate discharge hose.....	6
8. Electrical connection.....	6
8.1 Safety.....	6
8.2 Alarm pins.....	6
9. First start up and adjustment.....	6
10. Maintenance.....	6
11. Technical information.....	7
11.1 Operating principle.....	7
11.2 Safety devices.....	7
11.3 Energy savings.....	7
11.4 Disposal.....	7
12. Troubleshooting.....	7
13. Pictograms	16-17
14. Technical data	18
15. Performances.....	19
16. Dimensions.....	20
17. Spare parts	21-22
18. Wiring diagram.....	23
19. Guarantee.....	24-25
20. Assistance service	26
21. Notes.....	27

1. Destinazione d'uso del condizionatore.....	8
1.1 Uso previsto.....	8
1.2 Uso non previsto.....	8
2. Fornitura.....	8
3. Aggiornamenti.....	8
4. Caratteristiche tecniche.....	8
5. Movimentazione e trasporto.....	8
6. Montaggio.....	8
7. Scarico condensa.....	8
8. Collegamento elettrico.....	8
8.1 Sicurezza.....	8
8.2 Cavo gestione allarmi.....	8
9. Primo avvio e regolazione.....	8
10. Manutenzione.....	8
11. Informazioni tecniche.....	9
11.1 Principio di funzionamento.....	9
11.2 Dispositivi di sicurezza.....	9
11.3 Risparmio energetico.....	9
11.4 Smaltimento.....	9
12. Risoluzione anomalie.....	9
13. Pittogrammi	16-17
14. Dati tecnici	18
15. Prestazioni.....	19
16. Dimensioni.....	20
17. Ricambi	21-22
18. Schema elettrico.....	23
19. Garanzia	24-25
20. Servizio di Assistenza	26
21. Note.....	27

1. Anwendungsbereich des Kühlgerätes.....	10
1.1 Vorgesehene Anwendung.....	10
1.2 Nicht vorgesehene Anwendung.....	10
2. Lieferumfang.....	10
3. Technische Entwicklung.....	10
4. Technische Daten.....	10
5. Handhabung und Transport.....	10
6. Montage.....	10
7. Kondenswasserablauf.....	10
8. Elektroanschluss.....	10
8.1 Sicherheit.....	10
8.2 Stecker für die Alarmregelung.....	10
9. Erste Inbetriebnahme und Einstellung.....	10
10. Wartung.....	10
11. Technische Informationen.....	11
11.1 Funktionsprinzip.....	11
11.2 Sicherheitseinrichtungen.....	11
11.3 Energieersparnis.....	11
11.4 Entsorgung.....	11
12. Beseitigung der Störungen.....	11
13. Piktogramme	16-17
14. Technische Daten.....	18
15. Leistungen.....	19
16. Abmessungen.....	20
17. Ersatzteile	21-22
18. Anschlusschema.....	23
19. Garantie.	24-25
20. Kundendienst	26
21. Aufzeichnungen.....	27

1. Utilisation du climatiseur.....	12
1.1 Utilisation prévue.....	12
1.2 Utilisation non prévue.....	12
2. Fourniture.....	12
3. Mises à jour.....	12
4. Données techniques.....	12
5. Déplacement et transport.....	12
6. Montage.....	12
7. Vidange de la condensation.....	12
8. Branchement électrique.....	12
8.1 Sécurité.....	12
8.2 Fiches de gestion des alarmes.....	12
9. Première mise en route et réglage.....	12
10. Entretien.....	12
11. Informations techniques.....	13
11.1 Principe de fonctionnement.....	13
11.2 Dispositifs de sécurité.....	13
11.3 Économies d'énergie.....	13
11.4 Eliminación.....	13
12. Petit guide de dépannage.....	13
13. Pictogrammes	16-17
14. Données techniques	18
15. Performances.....	19
16. Dimensions.....	20
17. Pièces détachées	21-22
18. Schéma électrique.....	23
19. Garantie.....	24-25
20. Service Assistance.....	26
21. Remarques.....	27

1. Uso de la unidad refrigeradora.....	14
1.1 Uso previsto.....	14
1.2 Uso no previsto.....	14
2. Alcance del suministro.....	14
3. Puestas al día.....	14
4. Características técnicas.....	14
5. Mantenimiento y transporte.....	14
6. Montaje.....	14
7. Eliminación del agua de condensación.....	14
8. Conexión eléctrica.....	14
8.1 Seguridad.....	14
8.2 Clavijas para la gestión de las alarmas.....	14
9. Primera puesta en marcha y regulación.....	14
10. Mantenimiento.....	14
11. Información técnica.....	15
11.1 Principio de funcionamiento.....	15
11.2 Dispositivos de seguridad.....	15
11.3 Ahorro energético.....	15
11.4 Eliminación.....	15
12. Solución de las anomalías.....	15
13. Pictogramas	16-17
14. Datos técnicos	18
15. Prestaciones.....	19
16. Dimensiones.....	20
17. Piezas de repuesto	21-22
18. Esquema eléctrico.....	23
19. Garantía	24-25
20. Servicio de Asistencia	28
21. Notas.....	27



1. Cooling unit application

The **EMO** series cooling units described in this manual are designed and built to cool the air inside electrical switchboards in order to protect components sensitive to thermal shock.

At the same time, the cooling units provide **IP54** ingress protection against contaminating and aggressive/corrosive substances.

1.1 Intended use

The **EMO** cooling unit must be used:

- For cooling electrical switchboards for external use
- With external air temperature between a minimum of -20°C and a maximum of +50°C (+55°C for units where this is expressly indicated on the data plate)
- Within the voltage supply limits indicated on the data plate of the cooling unit and also given in chapter 14 of this manual
- Away from any sources of heat or hot air
- In an environment with adequate air exchange
- On switchboards with **IP54** rating or higher. If these requirements are not respected, excessive condensation build-up may occur. As a consequence, cable entry points or any other openings in the cabinet should be well sealed.

To ensure correct operation, the specified scheduled maintenance operations (see section 10) must be performed regularly. Incorrect or careless use may cause irreparable damage to the cooling unit and may lead to hazardous situations.

1.2 Improper use

The **EMO** cooling unit must NOT be used:

- Under any condition except those described in section 1.1
 - Outdoors, with excessive concentration of solid contaminants and/or aggressive chemical contaminants
 - With the doors of the electrical switchboard open, or installed on enclosures without a minimum **IP54** rating, due to excessive condensate formation
 - With the temperature set below the dew point of the ambient air
 - In explosive atmospheres, or those with aggressive chemicals or high concentrations of dust or oil suspended in the air
 - In potentially inflammable atmospheres
 - With the condensate line closed or blocked off, or in any case in which the condensate is not allowed to run off freely
 - Without the front panel
 - With the cooling unit intake and outlet air flows obstructed by walls or objects that are too close
- To this end, check the minimum distances as regards the external air flow (figure F.02), and make sure there are no obstructions caused by the switchboard components as regards the internal air flow.

2. Supply

Inside the packaging you will find:

- 1 Cooling unit
- 1 Installation, operation and maintenance manual
- 1 CE conformity certificate
- 1 Test certificate
- 1 A4 drilling template
- 1 Installation kit containing (F.04):
 - Flanged nuts (p.1)
 - Flat washers (p.2)
 - Grub screws (p.3)
- 1 Self-adhesive sealing strip (F.04, p.4)
- Handling brackets (F.03)

3. Updates

TEXA INDUSTRIES S.r.l. reserves the right to update its products and the corresponding manuals based on technical progress without prior notice. Please note that at the time of sale, this manual and the corresponding product may not be considered inadequate only because they are not subject to the above-mentioned updates.

4. Technical features

(figures F. 14 and F. 15)

The unit's technical features and CE marking are given on the data plate attached to the cooling unit.

5. Transport and handling

During transport and storage the cooling unit must be kept in a vertical position, as indicated on the packaging (figure F.01), and must not be exposed to temperatures above 70°C or below -30°C. Upon receipt, check that the packaging has not been damaged during shipping.

To lift the cooling unit in a safe manner, use the handling brackets installed on the top of the unit (figure F.03).

6. Installation

Installation of the unit should only be performed by qualified and authorised personnel.

The cooling unit must be installed with the enclosure air intake hole in the highest possible point.

Ensure the fixing elements and couplings will not interfere with the equipment inside the enclosure itself.

The unit must be installed in the vertical position indicated. Maximum permitted deviation from the vertical is 2°.

Disconnect power before starting any work inside the switchboard.

The cooling unit must be installed on the outside of the electrical switchboard using the standard accessory kit supplied with the unit. Drill the holes and make the cuts required in the switchboard (figure F.04) using the supplied drilling template.

Fit the sealing strip on the cooling unit on the side connected to the enclosure and follow the assembly diagram (figure F.04).

7. Condensate discharge hose

The condensate which, depending on the ambient temperature and humidity conditions, forms on the heat exchanger which cools the enclosure air, is not a malfunction but a normal phenomenon of the cooling unit.

The condensate is taken outside the cooling unit via a hose at the bottom of the unit (figure 11.B). A plastic hose must be connected to this outlet to carry the condensate to another point, allowing it to be discharged where there can be no slipping hazard for personnel.

In this case, make sure the condensate flows without any hindrance. Avoid horizontal lengths of more than 0.5 metres, uphill sections and the accidental formation of traps (figure F.05). The end of the condensate discharge hose must always be free and not underwater, so never place the end of the discharge hose inside a condensate collection container (figure F.07).

The condensate drain connection can also be taken out the side of the cooling unit by modifying the position of the internal rubber tube (figure F.11A).

If the cooling unit is used with the doors of the enclosure open, excessive quantities of conden-

sate will form and this is an unauthorised condition of use (figure F.07). We suggest using a position switch on the door connected to the cooling unit's digital input to stop the unit if the door is opened. (See section 8.2)

8. Electrical connection

8.1 Safety

Warning! Electrical connections must only be performed by specialised and authorised personnel. Switch power off to the enclosure before making the connection. Check that there is no power to the switchboard and that the supply voltage corresponds to the characteristics given on the cooling unit's data plate. The power supply must be protected using appropriate time-delay fuses (type T) or circuit breakers with K-curve, as per the indications given in table F.14. Connect the power-supply cable as shown in figure F.14. Ensure you respect the sequence R-S-T. Disconnect the cooling unit before performing testing on the enclosure.

8.2 Alarm management cable

(figure F.13)

The alarm signal output from the cooling unit can be taken from wires 80 and 81 using a two-pole cable

9. First start up and adjustment

If, prior to installation, the cooling unit was left in an incorrect position (figure F.01), wait at least 8 hours before switching it on. Otherwise, 30 minutes is more than enough time for the oil to return to the compressor, after which the cooling unit can be powered up. The enclosure air intake fan starts working immediately, making the temperature inside the enclosure even.

If this temperature exceeds the set point on the regulator thermostat, both the compressor and external air fan will turn on, causing the cooling cycle to start. This then stops when the inside temperature reaches the lower limit of the operating temperature differential, which has a fixed value of 4 K. The thermostat is factory-set to 35°C. Use the thermostat located inside the cooling unit to adjust the temperature set-point. The graduated scale allows you to set the required temperature between 20 and 46 °C (figure F.10). In order to save energy and minimise the production of condensate, it is nevertheless recommended it not be set below 30 °C.

10. Maintenance

Warning! Caution! Before embarking on any maintenance work, cut the current to the enclosure.

The cooling unit is the low maintenance type. The only maintenance required is for the internal components, which should be checked regularly, as indicated in the table given in this section, and cleaned with compressed air at a maximum pressure of 4 bar (figure F.08). Any repairs that may need doing must only be performed by specialised and authorised personnel.

Job	Frequency
Check, clean and, if necessary, replace the air filter	Every 2 weeks
Check the external air heat exchanger and clean if necessary.	Every 3 months
Check effectiveness of the condensate discharge.	Every 3 months
Check the fans for any overheating or excessive vibrations.	Every 6 months



11. Technical information

11.1 Operating principle

The cooling unit for electrical switchboard enclosures works on the basis of a refrigeration circuit consisting of four main components: compressor, evaporator, condenser and expansion device (figure F.09). The circuit is hermetically sealed and the refrigerant circulates inside it. The refrigerant used, depending on the cooling unit model, is R134a, R407C or R410a, all chlorine free and harmless to the ozone layer. The unit is divided into two hermetically separated sections where the ambient air and enclosure air do not come into contact with one another and are treated separately. The compressor (CP) compresses the refrigerant, taking it to a high pressure and high temperature. The compressor then pushes the refrigerant through a heat-exchanger coil, called the condenser (C), where it is cooled by ambient air, thus passing from the gas to the liquid state. In this state it then collects in the receiver (R), from which it then passes through the thermostatic expansion valve (EXP), where it vapor-

ises. It is then received by the heat exchanger coil, called the evaporator (E), by means of which it absorbs heat from the enclosure air and passes from a liquid state to gas. The enclosure is cooled down in this manner. The gaseous refrigerant is then drawn back into the compressor and this cycle is repeated.

11.2 Safety devices.

The refrigeration circuit is fitted with a high-pressure pressure switch Hp and a low-pressure pressure switch Lp (figure F.09) set to the maximum and minimum working pressures, respectively, of the cooling unit. If one of these thresholds is exceeded, the pressure switch stops the compressor's operation. They reset automatically. The fans and compressor have an (internal or external) thermal cut-out switch that stops them in the case of overheating.

11.3 Energy savings

To optimise energy savings, the cooling unit is fitted with a pressure-switch speed regulator

(RLF) which adjusts the speed of the condenser fans based on the pressure in the refrigeration circuit, which in turn depends on the ambient temperature.

11.4 Disposal

Caution! The cooling unit contains R134a, R407 or R410A refrigerant, depending on the model, as well as small quantities of lubricating oil. These are polluting substances and must not be dumped. Replacement, repairs and final disposal must be performed by experts.

NOTE

Keep the unit's documentation in a safe, dry place.

12. Troubleshooting

Malfunction	Conditions	Causes	Remedy	
It fails to cool	The internal fan works, the external fan and compressor do not work.	The temperature inside the enclosure is lower than what is set on the adjustment thermostat.	This is not a malfunction of the cooling unit. To verify functioning when testing, lower the thermostat setting until the compressor and external fan start working and then reset the thermostat.	
		The adjustment (or antifreeze) thermostat has failed	Change the adjustment (or antifreeze) thermostat	
	No component works	No electricity getting to the unit.	This is not a malfunction of the cooling unit.	<ul style="list-style-type: none"> Make sure the power cable has been connected well to the terminals. Check that the cubicle doors and switches are closed
			Call a refrigeration expert or the Manufacturer's Technical Assistance Service	
	Compressor, external and internal fan work	Cooling unit empty of fluid	Call a refrigeration expert or the Manufacturer's Technical Assistance Service	
		Compressor mechanical failure	Call a refrigeration expert or the Manufacturer's Technical Assistance Service	
	Compressor and external fan work, internal fan does not work	Internal fan capacitor failed	Change the internal fan's capacitor	
		Internal fan failed	Change the internal fan	
	External and internal fan work, compressor does not work	Compressor's amperometric protector failed (external to the compressor, where present)	Relay or PTC for compressor starting failed	Change the relay or PTC for compressor starting
			Capacitor for compressor starting failed (where present)	Change the capacitor for compressor starting
Compressor motor electrical failure			Call a refrigeration expert or the Manufacturer's Technical Assistance Service	
High pressure safety switch failed		Compressor contactor failed (where present)	Change the contactor	
		Change the cooling unit with another of greater capacity		
		Call a refrigeration expert or the Manufacturer's Technical Assistance Service		
It is not cooling enough	External and internal fans work, compressor works all the time	Cooling unit under sized for the heat dissipated inside the enclosure	Change the cooling unit with another of greater capacity	
		Antifreeze thermostat triggered (where present)	<ul style="list-style-type: none"> Clean the evaporator coil See if there are any obstacles inside the enclosure to hinder the flow of recycling air 	
	Inside fan works, external fan and compressor work irregularly	Insufficient gas in the cooling unit	Call a refrigeration expert or the Manufacturer's Technical Assistance Service	
		Thermostat set point incorrect	Check thermostat setpoint	
		High pressure safety switch triggered:	<ul style="list-style-type: none"> Ambient temperature over the maximum working limit Heat exchanger coil (condenser) either dirty or clogged 	<ul style="list-style-type: none"> Ventilate the premises where the enclosure is installed to keep ambient temperature lower. Clean the exchanger with compressed air and detergent
			<ul style="list-style-type: none"> Thermal protector inside the compressor triggered: Ambient temperature over the maximum working limit Heat exchanger coil (condenser) either dirty or clogged 	<ul style="list-style-type: none"> Ventilate the premises where the enclosure is installed to keep ambient temperature lower. Clean the coil with compressed air and detergent
Too much condensate forming	Enclosure door open	Too much ambient air inside the enclosure	This is not a malfunction of the cooling unit. Close the enclosure door or disable the cooling unit	
	Enclosure door closed	Enclosure protection level is below IP54	This is not a malfunction of the cooling unit. Seal enclosure openings, e.g. for passage and upward path of wires	
		The enclosure/cooling unit connecting seal has been fitted incorrectly	Check seal and remedy	



1. Destinazione d'uso del condizionatore

I condizionatori della serie **EMO** descritti in questo manuale sono progettati e realizzati per il raffreddamento dell'aria contenuta all'interno di quadri elettrici per uso esterno, al fine di proteggere i componenti sensibili alle sollecitazioni termiche. Allo stesso tempo, i condizionatori forniscono una protezione **IP54** contro l'ingresso di sostanze contaminanti e di agenti aggressivi.

1.1 Uso previsto

Il condizionatore **EMO** deve essere utilizzato:

- per raffreddare quadri elettrici per uso esterno;
- con temperatura dell'aria esterna compresa tra un minimo di -20°C ed un massimo di +50°C (+55°C per le unità per cui espressamente indicato sulla targa dati);
- con le tensioni di alimentazione indicate sulla targhetta dati applicata sul condizionatore e nel capitolo **14** del presente manuale;
- lontano da fonti di calore o flussi d'aria calda;
- in un ambiente con un'adeguata circolazione d'aria;
- su un quadro che ha un grado di protezione **IP54** o superiore. In caso contrario si potrebbe verificare formazione eccessiva di condensa. Di conseguenza, sigillare bene le zone di passaggio cavi ed eventuali altre aperture nell'armadio.

Per garantire un corretto funzionamento, devono essere effettuate regolarmente le manutenzioni ordinarie programmate (capitolo **10**). Un uso scorretto e disattento dell'unità può arrecare danni irreversibili al condizionatore e dar luogo a condizioni di pericolo.

1.2 Uso non previsto

Il condizionatore **EMO** non deve essere utilizzato: in condizioni diverse da quelle descritte nel capitolo **1.1**;

- in ambiente esterno con concentrazioni di contaminanti solidi e/o di contaminanti chimici aggressivi in misura eccessiva;
- con le porte del quadro elettrico aperte o su armadi non a tenuta **IP54**, causa eccessiva formazione di condensa;
- con temperatura impostata ad un valore inferiore al punto di rugiada dell'aria ambiente;
- in atmosfera esplosiva, aggressiva o ad alta concentrazione di polveri o sostanze oleose sospese nell'aria;
- in atmosfera a rischio di incendio;
- con tubo di scarico condensa tappato o in condizioni di non corretto deflusso della condensa;
- senza il cofano anteriore;
- con i flussi di aria in ingresso e in uscita ostacolati da pareti ed oggetti troppo vicini. A tale scopo, per quanto riguarda il flusso d'aria esterno, verificare le distanze minime (figura **F.02**), mentre per il flusso d'aria interno, verificare che non vi siano ostacoli derivanti dai componenti presenti nel quadro.

2. Fornitura

Nell'imballo sono contenuti:

- 1 Condizionatore
- 1 Manuale d'installazione, uso e manutenzione
- 1 Certificato di conformità CE
- 1 Certificato di collaudo
- 1 Dima di foratura su foglio A4
- 1 Kit di montaggio contenente (**F.04**):
 - dadi flangiati (**p.1**)
 - rondelle piane (**p.2**)
 - grani (**p.3**)
- 1 Guarnizione autoadesiva (**F.04, p.4**)
- 2 Staffe di movimentazione (**F.03**)

3. Aggiornamenti

TEXA INDUSTRIES S.r.l. si riserva il diritto di aggiornare i prodotti ed i relativi manuali senza preavviso, in base al progresso della tecnica. Di contro, al momento della commercializzazione, il presente manuale ed il relativo prodotto non possono essere considerati inadeguati solo perché non aggiornati col progresso di cui sopra.

4. Caratteristiche tecniche

(figure **F.14** e **F.15**)

Le caratteristiche tecniche e la marcatura CE sono riportati nell'apposita etichetta applicata sul condizionatore.

5. Movimentazione e trasporto

Durante il trasporto e l'immagazzinamento il condizionatore deve essere nella posizione verticale indicata sull'imballo (figura **F.01**) e non deve essere esposto a temperature superiori a 70°C o inferiori a -30°C. Al ricevimento, controllare che l'imballo non presenti danni da trasporto.

Per sollevare il condizionatore, in sicurezza, si possono utilizzare le staffe di sollevamento poste sulla parte superiore del condizionatore (figura **F.03**).

6. Montaggio

Solo personale qualificato e autorizzato può effettuare l'installazione dell'unità.

Il condizionatore deve essere installato con il foro di aspirazione aria armadio nel punto più alto possibile.

Accertarsi che gli elementi di fissaggio e di accoppiamento non andranno ad interferire con le apparecchiature contenute nell'armadio stesso. Nel caso di installazione su la porta di un quadro elettrico, accertarsi che questa sia in grado di sopportarne il peso.

Montarlo in posizione verticale. Lo scostamento massimo dalla verticale consentito è 2°.

Prima di effettuare qualsiasi operazione al interno del quadro sconnettere l'alimentazione.

Il condizionatore viene applicato sull'armadio elettrico esternamente, attraverso gli accessori presenti nel kit standard in dotazione. Eseguire sul quadro i fori e i tagli necessari (figura **F.04**), utilizzando l'apposita dima di foratura fornita.

Applicare, dove previsto, la guarnizione al condizionatore sul lato di accoppiamento all'armadio e seguire lo schema di montaggio indicato (figura **F.04**).

7. Scarico condensa

La condensa che, in funzione delle condizioni di temperatura e umidità ambiente, si forma sul condizionatore che raffredda l'aria dell'armadio, non è un'anomalia ma una caratteristica del funzionamento normale del condizionatore. La condensa viene portata all'esterno per mezzo di un tubo nella parte inferiore del condizionatore (figura **11.B**). A questo scarico si deve collegare un tubo in plastica che conduca la condensa in altra posizione, in modo che lo scarico avvenga in area non a rischio di scivolamento del personale. In questo caso, assicurarsi che la condensa scorra senza ostacoli. Evitare tratti oltre 0,5 metri di tubo orizzontale, tratti in contro pendenza e formazione involontaria di sifoni (figura **F.05**). L'estremità del tubo di scarico della condensa deve sempre essere libera, mai immersa. Quindi non collocare mai l'estremità del tubo di scarico all'interno di contenitori di raccolta condensa (figura **F.07**).

Lo scarico della condensa può uscire anche dal fianco del condizionatore modificando la posizione del tubo di gomma interno (figura **F.11A**). Utilizzare il condizionatore con armadio a porte aperte genera quantità eccessive di condensa: questa è una condizione di utilizzo non autoriz-

zata (figura **F.07**). Per prevenire tale inconveniente è consigliato l'utilizzo di un interruttore di posizione sulla porta che arresti il funzionamento del condizionatore stesso in caso di apertura. (vedi paragrafo **8.2**)

8. Collegamento elettrico.

8.1 Sicurezza

Attenzione! Il collegamento elettrico deve essere eseguito da personale specializzato e autorizzato. Togliere tensione all'armadio prima di effettuare il collegamento. Controllare che l'armadio non sia alimentato e che la tensione corrisponda a quella riportata sulla targa dati del condizionatore. Allo scopo di garantire la protezione dell'alimentazione utilizzare opportuni fusibili ritardati (tipo T) o interruttori magnetotermici con curva K secondo le tarature indicate in tabella **F.14**. Collegare il cavo di alimentazione rispettando le indicazioni in figura **F.14**. Rispettare sequenza R-S-T. Scollegare il condizionatore prima delle prove di collaudo dell'armadio.

8.2 Cavo segnalazione allarmi

(figura **F.13**)

Attraverso un cavo a 2 poli ai fili **80** e **81** si può prelevare il segnale di allarme in uscita dal condizionatore.

9. Primo avvio e regolazione

Nel caso che il condizionatore, prima del montaggio, sia stato lasciato in posizione non corretta (figura **F.01**), attendere almeno 8 ore prima di metterlo in funzione. Diversamente, 30 minuti saranno sufficienti al ritorno dell'olio nel compressore, dopodiché sarà possibile dare tensione al condizionatore. Il ventilatore che aspira l'aria dell'armadio, si metterà subito in funzione uniformando la temperatura interna dell'armadio. Se questa temperatura dovesse essere superiore alla soglia impostata sul termostato di regolazione, si inseriranno il compressore e il ventilatore dell'aria esterna determinando l'inizio del ciclo di raffreddamento. Quest'ultimo terminerà quando la temperatura interna raggiungerà il limite inferiore del differenziale di funzionamento, che ha un valore fisso pari a 4 K. Il termostato è impostato a 35°C in fabbrica. Per variare il set di temperatura accedere al termostato posizionato all'interno del condizionatore. La scala graduata, da 20 a 46 °C, permette di variare il set di temperatura secondo il valore desiderato (figura **F.10**). Per il risparmio energetico e minimizzare la produzione di condensa si consiglia tuttavia di non scendere al di sotto di 30 °C.

10. Manutenzione

Attenzione! Prima di eseguire qualsiasi intervento togliere tensione all'armadio.

Il condizionatore è del tipo a bassa manutenzione. Gli unici interventi richiesti riguardano la pulizia dei componenti interni, da effettuarsi con aria compressa avente pressione max di 4 bar (figura **F.08**) e il controllo periodico, come indicato nella tabella di questo capitolo.

Eventuali riparazioni devono essere effettuate solo da personale specializzato autorizzato.

Intervento	Frequenza
Controllo, pulizia ed eventuale sostituzione del filtro dell'aria	Ogni 2 settimane
Controllo ed eventuale pulizia dello scambiatore di calore aria esterna	Ogni 3 mesi
Controllare l'efficienza dello scarico condensa	Ogni 3 mesi
Controllare i ventilatori per eventuali surriscaldamenti o eccessive vibrazioni	Ogni 6 mesi

11. Informazioni tecniche

11.1 Principio di funzionamento

Il condizionatore per armadi elettrici opera sulla base di un circuito frigorifero costituito da quattro componenti principali: compressore, evaporatore, condensatore e dispositivo di espansione (figura F.09). Il circuito è stagno e in esso circola il fluido refrigerante. Quest'ultimo, a seconda del modello di condizionatore, è R134a o R407C o R410a, privo di cloro, con danno nullo all'ozono atmosferico. L'unità è suddivisa in due sezioni, ermeticamente separate, dove vengono trattate l'aria ambiente e l'aria dell'armadio senza che vengano in contatto tra di loro. Il compressore (CP) comprime il fluido frigorifero portandolo ad alta pressione e alta temperatura. Spinto dal compressore, il fluido passa nella batteria di scambio termico, detta condensatore (C), dove viene raffreddato dall'aria ambiente, passando così da gas a liquido. In tale stato viene raccolto dal ricevitore di liquido (R) da dove passa poi attraverso la valvola termostatica (EXP) nella quale nebulizza. Viene ricevuto, allora, dalla batteria di scambio termico detta evaporatore (E), attra-

verso la quale assorbe calore dall'aria dell'armadio passando, così, da liquido a gas. L'armadio in questo modo si raffredda. Il gas viene quindi nuovamente aspirato dal compressore per ripetere il ciclo già descritto.

11.2 Dispositivi di sicurezza.

Il circuito frigorifero è dotato di un pressostato di alta pressione Hp e di uno di bassa pressione Lp (figura F.09) tarati rispettivamente alla massima e minima pressione di esercizio del condizionatore. Nel caso in cui una delle due soglie venga superata il pressostato interrompe il funzionamento del compressore. Sono del tipo a ripristino automatico.

I ventilatori e il compressore sono dotati (internamente o esternamente) di un protettore termico che interrompe il funzionamento in caso di sovratemperature anomale.

11.3 Risparmio energetico

Per ottimizzare il risparmio energetico il condizionatore è equipaggiato con un regolatore di velocità pressostatico (RLF) che regola la velo-

cità delle ventole condensanti in funzione della pressione nel circuito frigorifero che dipende a sua volta dalla temperatura ambiente.

11.4 Smaltimento

Attenzione! il condizionatore contiene fluido frigorifero R134a o R407 o R410A a seconda del modello di condizionatore e piccole quantità di olio lubrificante. Questi composti sono inquinanti e non devono essere dispersi nell'ambiente circostante. La sostituzione, la riparazione e lo smaltimento finale devono essere eseguiti da esperti.

NOTA

Conservare attentamente la documentazione in luogo asciutto.

12. Risoluzione anomalie

Anomalia	Condizioni	Cause	Rimedio	
Non raffredda	Ventilatore interno funziona, ventilatore esterno e compressore non funzionano	Temperatura in armadio inferiore a quella di taratura del termostato di regolazione	Non è un'anomalia del condizionatore. Per verificare il funzionamento al collaudo, abbassare la taratura del termostato fino all'avviamento di compressore e ventilatore esterno e poi ripristinare la taratura	
		Termostato di regolazione (o antigelo) guasto	Sostituire il termostato di regolazione (o antigelo)	
	Nessun componente funziona	Manca tensione all'unità	Non è un'anomalia del condizionatore. <ul style="list-style-type: none"> • Verificare che il cavo di alimentazione sia ben inserito nei morsetti. • Controllare che porte armadio e interruttori siano chiusi 	
		Compressore, ventilatore esterno e interno funzionano	Condizionatore scarico di fluido	Chiamare tecnico frigorista o Servizio Assistenza Tecnica del Costruttore
	Compressore e ventilatore esterno funzionano, ventilatore interno non funziona	Guasto meccanico del compressore	Chiamare tecnico frigorista o Servizio Assistenza Tecnica del Costruttore	
			Condensatore elettrico ventilatore interno guasto	Sostituire condensatore elettrico ventilatore interno
		Ventilatore interno guasto	Sostituire ventilatore interno	
		Ventilatori esterno e interno funzionano, compressore non funziona	Protettore amperometrico compressore guasto (esterno al compressore, ove presente)	Sostituire protettore amperometrico (ove presente)
			Relè o PTC avviamento compressore guasto	Sostituire relè o PTC avviamento compressore
		Condensatore elettrico avviamento compressore guasto (ove presente)	Sostituire condensatore elettrico avviamento compressore (ove presente)	
Motore interno compressore guasto		Chiamare tecnico frigorista o Servizio Assistenza Tecnica del Costruttore		
Pressostato di alta pressione guasto		Chiamare tecnico frigorista o Servizio Assistenza Tecnica del Costruttore		
Contattore compressore guasto (dove presente)	Sostituire contattore			
Non raffredda sufficientemente	Ventilatori esterno e interno funzionano, compressore funziona continuamente	Condizionatore sottodimensionato rispetto al calore dissipato in armadio	Sostituire condizionatore con altro di potenza maggiore	
		Termostato antigelo scattato (ove presente)	<ul style="list-style-type: none"> • Pulire evaporatore • Verificare se ci sono in armadio ostacoli al flusso dell'aria di ricircolo 	
		Insufficiente carica di gas nel condizionatore	Chiamare tecnico frigorista o Servizio Assistenza Tecnica del Costruttore	
	Ventilatori esterno e interno funzionano, compressore funziona a intermittenza	Taratura setpoint termostato non corretta	Verificare taratura setpoint termostato	
		Pressostato alta pressione scattato: <ul style="list-style-type: none"> • Temperatura ambiente superiore al limite massimo di funzionamento • Batteria di scambio termico (condensatore) sporca o intasata 	<ul style="list-style-type: none"> • Ventilare il locale in cui è contenuto l'armadio per ottenere temperature ambiente più basse. • Pulire lo scambiatore con aria compressa e detergente 	
			Protettore termico interno compressore scattato: <ul style="list-style-type: none"> • Temperatura ambiente superiore al limite massimo di funzionamento • Batteria di scambio termico (condensatore) sporca o intasata 	<ul style="list-style-type: none"> • Ventilare il locale in cui è contenuto l'armadio per ottenere temperature ambiente più basse. • Pulire lo scambiatore con aria compressa e detergente
Eccessiva formazione di condensa	Porta armadio aperta	Quantità eccessiva di aria ambiente nell'armadio		Non è un'anomalia del condizionatore. Chiudere la porta armadio o disabilitare il condizionatore
	Porta armadio chiusa	Armadio con grado di protezione inferiore a IP54	Non è un'anomalia del condizionatore. Sigillare le aperture dell'armadio, ad es. passaggi e risalite cavi	
		Guarnizione accoppiamento armadio / condizionatore applicata non correttamente	Controllare guarnizione e rimediare	

1. Anwendungsbereich des Kühlgerätes

Die in dieser Anleitung beschriebenen Kühlgeräte der Serie **EMO** sind für die Kühlung der Innenluft von Schaltschränken entwickelt und konstruiert, um empfindliche Bauteile vor Wärmebelastung zu schützen. Gleichzeitig gewährleisten die Kühlgeräte einen Schutzgrad von **IP54** gegen das Eindringen von Verunreinigungen und aggressiven Stoffen.

1.1 Vorgesehene Anwendung

Das Kühlgerät **EMO** ist folgendermaßen anzuwenden:

- zur Kühlung von Schaltschränken in Außenbereichen;
- bei einer Außentemperatur zwischen einem Minimum von -20°C und einem Maximum von +50°C (+55°C bei Einheiten, bei denen diese Temperatur ausdrücklich auf dem Typenschild angegeben ist);
- bei den auf dem Typenschild am Kühlgerät und in Kapitel **14** dieser Anleitung angegebenen Speisespannungen;
- weit entfernt von Wärmequellen oder warmen Luftströmungen;
- in angemessener durchlüfteter Umgebung;
- in einem Schaltschrank mit einem Schutzgrad von **IP54** oder mehr, da sich ansonsten zu viel Kondenswasser bilden könnte. Folglich sind Kabeldurchführungen und andere Öffnungen im Schrank sorgfältig abzudichten.

Für den korrekten Betrieb des Gerätes ist die planmäßige Instandhaltung regelmäßig durchzuführen (Kapitel **10**). Ein nicht korrekter oder unachtsamer Gebrauch der Einheit kann irreversible Schäden an dem Kühlgerät verursachen und gefährliche Situationen herbeiführen.

1.2 Nicht vorgesehene Anwendung

Das Kühlgerät **EMO** darf unter folgenden Bedingungen nicht angewandt werden:

- bei Bedingungen, die die Vorgaben aus Kapitel **1.1** nicht erfüllen;
- in Außenumgebungen mit übermäßiger Konzentration fester und/oder aggressiver chemischer Schadstoffe;
- bei offen stehenden Schaltschranktüren oder an einem Schrank, der nicht den Schutzgrad von **IP54** erfüllt, da sich dabei zu viel Kondenswasser bildet;
- bei eingestellten niedrigeren Temperaturen als die Taupunkttemperatur der Umgebungsluft;
- in explosionsfähiger, aggressiver Atmosphäre oder bei hoher Staubkonzentration oder ölhaltigen Substanzen in der Umgebungsluft;
- in Atmosphären mit Brandgefahr;
- mit verstopftem Kondenswasserablaufschlauch oder wenn aufgrund seines Zustandes der korrekte Abfluss des Kondenswassers nicht möglich ist;
- ohne der vorderen Abdeckung;
- wenn der Luften- oder -austritt durch Wände oder zu nahe stehende Gegenstände behindert wird. Hierzu die Mindestabstände für die Außenluftströme überprüfen (Abb. **F.02**); für die Innenluftströme ist dagegen zu überprüfen, dass Komponenten im Schaltschrank keine Behinderung darstellen.

2. Lieferumfang

In der Verpackung sind enthalten:

- 1 Kühlgerät
- 1 Installations-, Betriebs- und Wartungsanleitung
- 1 Konformitätsbescheinigung CE
- 1 Abnahmeprüfzeugnis
- 1 Bohrschablone auf A4-Blatt
- 1 Montageset mit (**F.04**):
- Muttern (**p.1**)
- Unterlegscheiben (**p.2**)
- Zapfen (**p.3**)

- 1 selbstklebende Isolierung (**F.04, p.4**)
- Bügel für das Handling (**F.03**)

3. Technische Entwicklung

TEXA INDUSTRIES S.r.l. behält sich das Recht vor, seine Produkte und die dazugehörigen Anleitungen ohne Vorankündigung immer auf den neuesten technischen Stand zu bringen. Dagegen kann diese Anleitung und die dazugehörigen Produkte zum Zeitpunkt ihres Vertriebes nicht als unangemessen betrachtet werden, nur weil sie nicht dem oben angeführten Stand entsprechen.

4. Technische Daten

(Abbildungen **F.14** und **F.15**)
Die technischen Daten und das CE-Zeichen sind auf dem am Kühlgerät angebrachten Schild aufgeführt.

5. Handhabung und Transport

Während Transport und Lagerung muss das Kühlgerät in der auf der Verpackung angezeigten senkrechten Position (Abb. **F.01**) gehalten werden und darf keinen höheren Temperaturen als 70°C oder niedrigeren Temperaturen als -30°C ausgesetzt werden. Beim Empfang kontrollieren, dass die Verpackung keine Transportschäden aufweist.

Zum Heben des Kühlgerätes unter sicheren Bedingungen können die zwei am Oberteil des Kühlgerätes angebrachten Hehebügel verwendet werden (Abb. **F.03**).

6. Montage

Nur qualifiziertes Personal ist zur Montage der Einheit berechtigt.

Das Kühlgerät muss so montiert werden, dass sich das Luftansaugloch zum Schrank möglichst hoch befindet.

Sicherstellen, dass die Befestigungs- und Verbindungsteile nicht an die im Schaltschrank befindlichen Apparaturen heranreichen.

Das Kühlgerät in senkrechter Position montieren. Zugelassene max. Abweichung von der Senkrechten 2°.

Vor jeder Arbeit im Inneren des Schaltschranks die Stromversorgung abschalten. Das Kühlgerät ist mittels der im mitgelieferten Standardkit enthaltenen Zubehörteile außen am Schaltschrank anzubringen.

Die notwendigen Bohrungen und Schnitte (Abb. **F.04**) am Schaltschrank anbringen; verwenden Sie dazu die mitgelieferte Bohrschablone.

Die Dichtung, falls vorgesehen, auf der Seite des Kühlgerätes anbringen, die mit dem Schrank verbunden werden soll, und das angegebene Montageschema (Abb. **F.04**) befolgen.

7. Kondenswasserablauf

Das Kondenswasser, das sich je nach Außentemperatur und Feuchtigkeit auf dem Wärmetauscher, der die Luft im Schaltschrank abkühlt, bildet, ist ein normales Phänomen und bedeutet, dass das Kühlgerät normal funktioniert. Das Kondenswasser wird über ein Rohr unten aus dem Kühlgerät herausgeführt (Abbildung **11.B**). An diesem Ablauf muss ein durchsichtiger Plastikschlauch befestigt werden, um das Kondenswasser in einen Bereich abzuführen, in dem niemand darauf ausrutschen kann. Sicherstellen, dass das Kondenswasser hinderungsfrei abfließen kann. Der Ablaufschlauch sollte nicht mehr als 0,5 m horizontal oder in Gegenneigung verlaufen; ebenso sollte die Bildung von ungewollten Bögen vermieden werden (Abb. **F.07**). Das Schlauchende des Kondenswasserablaufschlauches muss immer frei sein und darf niemals eintauchen, d.h. das Schlauchende nicht in einen Auffangbehälter hineinlegen (Abb. **F.06**). Der Kondenswasserablass kann auch an der Seite des Kühlgerätes angebracht werden,

indem die Position des inneren Gummischlauchs geändert wird (Abb. **F.11A**).

Die Benutzung des Gerätes mit offen stehenden Schranktüren führt zu einer überhöhten Bildung von Kondenswasser und ist daher nicht zulässig (Abb. **F.07**). Um dem vorzubeugen, empfiehlt sich das Anbringen eines Türkontaktschalters, der das Gerät bei offen stehender Tür ausschaltet (siehe Absatz **8.2**).

8. Elektroanschluss

8.1 Sicherheit

Achtung! Der Elektroanschluss darf nur von autorisiertem Fachpersonal durchgeführt werden. Vor dem Anschließen die Spannung vom Schrank abschalten. Kontrollieren, dass die Stromversorgung des Schrankes abgeschaltet ist und die Versorgungsspannung den auf dem Typenschild des Kühlgerätes angegebenen Daten entspricht. Die Stromversorgung des Kühlgerätes muss durch angemessene träge Sicherungen (Typ T) oder Leistungsschutzschalter mit K-Kurve gemäß den in Tabelle **F.14** aufgeführten Eichwerten geschützt werden. Das Netzkabel entsprechend der Angaben in Abb. **F.14** anschließen. Die Reihenfolge R-S-T einhalten. Vor Durchführung der Abnahmeprüfungen des Schaltschranks das Kühlgerät abklemmen.

8.2 Alarmverwaltungskabel

(Abbildung **F.13**)

Mittels eines 2-poligen Kabels kann an den Drähten **80** und **81** das vom Kühlgerät stammende Alarmsignal abgegriffen werden.

9. Erste Inbetriebnahme und Einstellung

Wurde das Gerät vor der Montage in einer falschen Position gelagert (Abb. **F.01**), muss man mindestens 8 Stunden warten, bevor es in Betrieb gesetzt wird. Ansonsten reichen 30 Minuten aus, damit das Öl in den Kompressor zurückfließen kann; danach kann das Kühlgerät unter Spannung gesetzt werden. Der Ventilator, der die Luft im Schrank ansaugt, setzt sich sofort in Bewegung und sorgt für eine gleichmäßige Schrankinnentemperatur.

Übersteigt diese Temperatur den auf dem Regelthermostat eingestellten Grenzwert, schalten sich der Kompressor und der Außenluftventilator ein und setzen den Kühlzyklus in Gang. Dieser Kühlzyklus kommt zum Stillstand, wenn die Innentemperatur den unteren Grenzwert des Betriebsdifferentials erreicht, der fest auf 4 K eingestellt ist. Der Thermostat ist werksseitig auf 35°C eingestellt. Zum Ändern der Temperatureinstellung auf den Thermostat im Innenraum des Kühlgerätes zugreifen. Die Messskala von 20 bis 46°C ermöglicht das Ändern der eingestellten Temperatur auf den gewünschten Wert (Abb. **F.10**). Um Energie zu sparen und die Kondenswasserbildung möglichst gering zu halten, sollte man nicht unter 30°C gehen.

10. Wartung

Achtung! Vor Ausführung jeglicher Arbeiten die Spannung vom Schaltschrank abklemmen.

Das Kühlgerät selbst ist weitgehend wartungsfrei. Die einzigen regelmäßigen Wartungsarbeiten sind die Reinigung der Innenbauteile mit Druckluft mit einem Druck von höchstens 4 bar (Abb. **F.08**) und die regelmäßige Überprüfung gemäß den Angaben der Tabelle dieses Kapitels. Eventuell erforderliche Reparaturen sind nur von autorisiertem Fachpersonal durchzuführen.

Arbeiten	Häufigkeit
Kontrolle, Reinigung und eventueller Wechsel des Luftfilters	Alle 2 Wochen
Wärmetauscher der Außenluft kontrollieren und evtl. reinigen.	Alle 3 Monate



Kondenswasserablauf kontrollieren.	Alle 3 Monate
Die Ventilatoren auf evtl. Überhitzung oder übermäßiges Vibrieren kontrollieren.	Alle 6 Monate

11. Technische Informationen

11.1 Funktionsprinzip

Das Kühlgerät für Schaltschränke arbeitet auf der Basis eines Kältezyklus und besteht aus vier Hauptelementen: Kältemittelverdichter, Verdampfer, Verflüssiger und Expansionseinheit (Abb. F.09). Der Kreislauf ist hermetisch und mit einem Kältemittel gefüllt. Das verwendete Kältemittel ist je nach Kühlgerätmodell R134a oder R407C oder R410a, chlorfrei, und somit unschädlich für die Ozonschicht. Das Gerät besteht aus zwei hermetisch voneinander abgetrennten Bereichen, in denen die Außenluft und die Schrankluft behandelt werden, ohne miteinander in Berührung zu kommen. Der Kältemittelverdichter (CP) komprimiert das Kältemittel, sodass es einen höheren Druck und Temperatur erreicht. Durch den Druck des Verdichters wird das Kältemittel in die Wärmeaustauschanlage oder Kondensator (C) transportiert, wo es durch die Umgebungs-

luft abgekühlt und vom gasförmigen in den flüssigen Zustand überführt wird. In diesem Zustand wird es vom Flüssigkeitssammler (R) gesammelt, von dem es dann durch das Thermostatventil (EXP) fließt, in dem es zerstäubt wird.

Es wird von der Wärmeaustauschanlage oder Verdampfer (E) aufgefangen, nimmt hier die Wärme aus der Schrankluft auf, die dadurch abgekühlt wird, und geht aufgrund der aufgenommenen Wärme vom flüssigen in den gasförmigen Zustand über. Daraufhin wird das Gas wieder vom Verdichter angesaugt, und der oben beschriebene Kreislauf beginnt von Neuem.

11.2 Sicherheitseinrichtungen

Der Kältekreislauf besitzt einen Hochdruckwächter Hp und einen Niederdruckwächter Lp (Abb. F.09), die jeweils auf den max. Betriebsdruck und den Mindestbetriebsdruck des Kühlgerätes eingestellt sind. Wird einer der beiden Schwellenwerte überschritten, unterbricht der Druckwächter den Verdichterbetrieb. Die Rückstellung erfolgt automatisch. Die Ventilatoren und der Verdichter sind innen oder außen mit einem Überhitzungsschutzschalter ausgerüstet, der den Betrieb bei ungewöhnlich hohen Temperaturen unterbricht.

11.3 Energieersparnis

Zur Optimierung der Energieersparnis ist das Kühlgerät mit einem Geschwindigkeitsregulierungsdruckwächter (RLF) ausgestattet, der die Geschwindigkeit der Verdichtungsflügelräder in Abhängigkeit von dem Druck im Kühlkreislauf, der seinerseits von der Umgebungstemperatur abhängt, reguliert.

11.4 Entsorgung

Achtung! Das Kühlgerät enthält je nach Kühlgerätmodell das Kältemittel R134a oder R407 oder R410A und kleine Mengen Schmieröl. Diese Stoffe sind umweltbelastend und müssen fachgerecht entsorgt werden. Austausch, Reparaturen und Entsorgung dürfen nur von Fachpersonal durchgeführt werden.

ANMERKUNG

Diese Unterlagen sind sorgfältig an einem trockenen Ort aufzubewahren.

12. Beseitigung des Störungen

Störungen	Störverhalten	Ursachen	Abhilfe	
Gerät kühlt nicht	Innenventilator funktioniert, Außenventilator und Kältemittelverdichter nicht	Schranktemperatur liegt unter der Eichtemperatur des Einstellthermostats	Keine Gerätestörung. Zur Überprüfung der Testfunktionen den Eichpunkt des Thermostats soweit herunter stellen, dass Verdichter und Außenventilator in Betrieb gesetzt werden, daraufhin den Eichpunkt wieder zurückstellen.	
		Einstellthermostat (oder Frostschutzthermostat) defekt	Einstellthermostat (oder Frostschutzthermostat) austauschen.	
	Kein Element funktioniert	Gerät ohne Spannung	Keine Gerätestörung.	<ul style="list-style-type: none"> Kontrollieren, dass das Versorgungskabel fest mit den Klammern verbunden ist. Kontrollieren, dass Schranktüren und Schalter geschlossen sind.
			Kühlgerät ohne Kältemittel	Wenden Sie sich an einen Kältetechniker oder den telefonischen Kundendienst des Herstellers.
	Kältemittelverdichter, Außen- und Innenventilatoren funktionieren	Mechanische Störung am Kältemittelverdichter	Wenden Sie sich an einen Kältetechniker oder den telefonischen Kundendienst des Herstellers	Den Elektroverdichter des Innenventilators austauschen
			Innenventilator defekt	Innenventilator austauschen
	Kältemittelverdichter und Außenventilator funktionieren, Innenventilator nicht	Außen- und Innenventilator funktionieren, Kältemittelverdichter nicht	Überlastschutz des Kältemittelverdichters defekt (außen am Verdichter, wo vorhanden)	Überlastschutz austauschen
			Anlasserrelais oder -PTC des Kältemittelverdichters defekt	Anlasserrelais oder -PTC des Kältemittelverdichters austauschen
			Elektrokondensator am Anlasser des Verdichters defekt (wo vorhanden)	Elektrokondensator zum Anlasser des Verdichters austauschen
			Motor im Innern des Verdichters defekt	Wenden Sie sich an einen Kältetechniker oder den telefonischen Kundendienst des Herstellers
Hochdruckwächter defekt			Wenden Sie sich an einen Kältetechniker oder den telefonischen Kundendienst des Herstellers	
Kontaktgeber des Kältemittelverdichters defekt			Kontaktgeber austauschen	
Das Kühlgerät ist zu klein für die im Schaltschrank abgestrahlte Wärme			Das Kühlgerät durch ein Gerät mit höherer Leistung ersetzen	
Kühlung unzureichend	Außen- und Innenventilator funktionieren, Kältemittelverdichter läuft ununterbrochen	Unzureichende Gasmenge im Kühlgerät	Wenden Sie sich an einen Kältetechniker oder den telefonischen Kundendienst des Herstellers	
		Frostschutzthermostat hat angesprochen (wo vorhanden)	<ul style="list-style-type: none"> Verdampfer reinigen Kontrollieren Sie, ob der Luftstrom des Rückführungsstromlaufs im Schaltschrank behindert wird 	
		Sollwert des Thermostats falsch	Sollwert des Thermostats kontrollieren	
	Innen- und Außenventilator funktionieren, Kältemittelverdichter funktioniert in Intervallen	Hochdruckwächter hat angesprochen:	<ul style="list-style-type: none"> Die Umgebungstemperatur liegt über dem max. Betriebsgrenzwert Wärmeaustauschanlage (Verflüssiger) verschmutzt oder verstopft 	<ul style="list-style-type: none"> Den Raum, in dem sich der Schaltschrank befindet, gut durchlüften, um die Außentemperatur zu senken. Den Austauscher mit Druckluft und Reinigungsgerät (Bürstel oder Pinsel).
			<ul style="list-style-type: none"> Die Umgebungstemperatur liegt über dem max. Betriebsgrenzwert Wärmeaustauschanlage (Verflüssiger) verschmutzt oder verstopft 	<ul style="list-style-type: none"> Den Raum, in dem sich der Schaltschrank befindet, gut durchlüften, um die Außentemperatur zu senken. Den Austauscher mit Druckluft und Reinigungsgerät (Bürstel oder Pinsel).
Zuviel Kondenswasserbildung	Schranktür offen	Zuviel Umgebungsluft im Schaltschrank	Keine Gerätestörung. Schranktür schließen oder das Kühlgerät ausschalten.	
	Schranktür geschlossen	Der Schutzgrad des Schrankes ist kleiner als IP54	Keine Gerätestörung. Öffnungen im Schaltschrank wie z.B. Kabeldurchgänge hermetisch verschließen.	
		Die Dichtung zwischen Schrank und Kühlgerät ist nicht richtig angebracht	Dichtung kontrollieren und Abhilfe schaffen.	



1. Utilisation du climatiseur

Les climatiseurs de la série **EMO** décrits dans le présent manuel ont été conçus et réalisés pour refroidir l'air à l'intérieur des armoires électriques, afin d'en protéger les composants sensibles aux sollicitations thermiques. Par ailleurs, les climatiseurs assurent une protection **IP54** contre l'entrée de substances contaminantes et d'agents agressifs.

1.1 Utilisation prévue

Le climatiseur **EMO** doit être utilisé :

- pour refroidir des armoires électriques à usage externe ;
- à une température de l'air extérieur comprise entre un minimum de -20°C et un maximum de $+50^{\circ}\text{C}$ ($+55^{\circ}\text{C}$ pour les unités pour lesquelles cette valeur est expressément indiquée sur la plaque des données techniques) ;
- avec les tensions d'alimentation indiquées sur la plaque des données techniques apposée sur le climatiseur et indiquées dans le chapitre **14** du présent manuel ;
- loin de sources de chaleur et de flux d'air chaud
- dans un environnement assurant une bonne circulation d'air ;
- sur une armoire disposant d'un degré de protection **IP54** ou supérieur ; dans le cas contraire, une quantité excessive de condensation peut se former. Il est par conséquent recommandé de bien isoler les zones de passage des câbles et les éventuelles autres ouvertures présentes sur l'armoire.

Pour garantir le bon fonctionnement, il est nécessaire d'effectuer régulièrement les interventions d'entretien programmées (chapitre **10**). Une mauvaise utilisation de l'unité ou une utilisation sans prendre les précautions nécessaires peut causer des dommages irréparables au climatiseur et exposer à des situations de danger.

1.2 Utilisation non prévue

Le climatiseur **EMO** ne doit pas être utilisé :

- dans des conditions autres que celles décrites dans le chapitre **1.1** ;
- dans un environnement extérieur présentant des concentrations de substances nuisibles solides et/ou de substances chimiques agressives excessives ;
- avec les portes du tableau électrique ouvertes ni sur des armoires qui ne garantiraient pas un degré de protection **IP54** pour ne pas provoquer une formation excessive de condensation ;
- à une température programmée sur une valeur inférieure au point de rosée de l'air ambiant ;
- au sein d'une atmosphère explosive, agressive ou présentant une haute concentration de poussières ou de substances grasses en suspensions dans l'air ;
- au sein d'une atmosphère exposée à un risque d'incendie ;
- avec le tuyau d'évacuation de la condensation bouché ou dans des conditions qui ne garantirait pas le bon écoulement de la condensation ;
- sans le capot frontal ;
- avec les flux d'air en entrée et en sortie entravés par des parois ou des objets trop proches ; à cet effet, concernant le flux d'air externe, veiller à contrôler les distances minimales (figure **F.02**), et pour le flux d'air interne, s'assurer de l'absence d'obstacles créés par les composants présents dans l'armoire.

2. Fourniture

L'emballage contient :

- 1 Climatiseur
- 1 Manuel d'installation, d'utilisation et d'entretien

1 Certificat de conformité CE

1 Certificat de contrôle technique

1 Gabarit de perçage sur feuille A4

1 Kit de montage contenant (**F.04**) :

- écrous bridés (**p.1**)

- rondelles plates (**p.2**)

- pions (**p.3**)

1 Joint d'étanchéité adhésif (**F.04, p.4**)

Brides de déplacement (**F.03**)

3. Mises à jour

TEXA INDUSTRIES S.r.l. se réserve la faculté d'actualiser ses produits et les manuels correspondants à tout moment et sans préavis sur la base des avancées techniques. Il est précisé qu'au moment de la vente, le produit et le présent manuel ne peuvent être considérés comme obsolètes pour la seule raison qu'ils n'auraient pas été mis à jour comme indiqué ci-dessus.

4. Données techniques

(figures **F. 14** et **F.15**)

Les données techniques et la certification CE figurent sur l'étiquette appliquée sur le climatiseur.

5. Déplacement et transport

Durant le transport et le stockage, le climatiseur doit être placé dans la position verticale indiquée sur l'emballage (figure **F.01**) et ne doit pas être exposé à une température supérieure à 70°C ni inférieure à -30°C . À la réception, s'assurer que l'emballage ne présente pas de dommages causés par le transport.

Pour soulever le climatiseur en conditions de sécurité, il est possible d'utiliser les brides de levage situées sur la partie supérieure du climatiseur (figure **F.03**).

6. Montage

Seul un personnel qualifié et autorisé à cet effet peut procéder à l'installation de l'unité.

Le climatiseur doit être installé avec le trou d'aspiration d'air de l'armoire à hauteur d'un point le plus haut possible.

S'assurer que les éléments de fixation et d'accouplement n'interfèrent pas avec les appareillages présents dans l'armoire. Le monter en position verticale. L'écart maximal admis par rapport à la verticale est de 2° .

Avant d'effectuer toute opération à l'intérieur de l'armoire, couper l'alimentation électrique.

Le climatiseur est monté à l'extérieur de l'armoire électrique, à l'aide des accessoires présents dans le kit standard fourni à cet effet. Réaliser sur l'armoire les trous et les découpes nécessaires (figure **F.04**), en utilisant le gabarit de perçage fourni à cet effet.

Appliquer si nécessaire les joints sur le climatiseur côté accouplement avec l'armoire et suivre le schéma de montage indiqué (figure **F.04**).

7. Vidange de la condensation

La condensation qui, en fonction de la température et de l'humidité ambiantes, se forme sur l'échangeur qui refroidit l'air de l'armoire, n'est pas une anomalie mais une caractéristique du fonctionnement normal du climatiseur. La condensation est acheminée à l'extérieur à l'aide d'un tuyau sur la partie inférieure du climatiseur (figure **11.B**). À cette évacuation, il est nécessaire de raccorder un tuyau en plastique pour acheminer la condensation vers un autre point, de telle sorte que l'évacuation ne s'effectue pas à un endroit exposant le personnel à un risque de glissade. Dans ce cas, s'assurer que la condensation s'écoule sans entrave. Éviter un parcours horizontal de plus de 0,5 m, les longueu-

rs en contre pente et la formation involontaire de siphons (figure **F.05**). L'extrémité du tuyau de vidange de la condensation doit toujours être libre, jamais immergée. Aussi, ne jamais placer l'extrémité du tuyau de vidange dans des conteneurs de récupération de la condensation (figure **F.07**). L'évacuation de la condensation peut également s'effectuer par le côté du climatiseur en modifiant la position du tuyau interne en caoutchouc (figure **F.11A**). Utiliser le climatiseur alors que les portes de l'armoire sont ouvertes génère une quantité excessive de condensation : il s'agit d'une condition d'utilisation non autorisée (figure **F.07**). Pour prévenir cet inconvénient, il est recommandé d'utiliser un interrupteur de position sur la porte qui, relié à l'entrée numérique du climatiseur, en arrête le fonctionnement en cas d'ouverture (voir chapitre **8.2**).

8. Branchement électrique

8.1 Sécurité

Attention! Le branchement électrique doit être confié à un personnel qualifié et autorisé à cet effet. Couper l'alimentation électrique de l'armoire avant de procéder au branchement. S'assurer que l'armoire n'est pas alimentée et que la tension d'alimentation correspond à celle indiquée sur la plaque d'identification du climatiseur. Pour garantir la protection de l'alimentation, utiliser des fusibles retardés (type T) ou des interrupteurs magnétothermiques avec courbe K conforme aux étalonnages indiqués dans le tableau **F.14**. Brancher le câble d'alimentation en veillant au respect des indications de la figure **F.14**. Respecter la séquence R-S-T. Débrancher le climatiseur avant d'effectuer les tests de contrôle technique de l'armoire.

8.2 Câble de gestion des alarmes

(figure **F.13**)

À l'aide d'un câble à 2 pôles, sur les fils **80** et **81**, il est possible de prélever le signal d'alarme en sortie du climatiseur.

9. Première mise en marche et réglage

Si avant d'être monté, le climatiseur a été laissé dans une mauvaise position (figure **F.01**), attendre au moins 8 heures avant de le mettre en marche. Différemment, 30 minutes suffisent pour faire revenir l'huile dans le compresseur et il est ensuite possible de mettre le climatiseur sous tension. Le ventilateur qui aspire l'air de l'armoire se met immédiatement en marche pour uniformiser la température interne de l'armoire.

Si cette température dépasse le seuil programmé sur le thermostat de réglage, le compresseur et le ventilateur de l'air extérieur se mettent en marche pour enclencher le cycle de refroidissement. Ce dernier prend fin lorsque la température interne atteint la limite inférieure du différentiel de fonctionnement dont la valeur fixe est de 4 K. Le thermostat est réglé en usine sur une température de 35°C . Pour modifier le réglage de la température, accéder au thermostat situé à l'intérieur du climatiseur. L'échelle graduée, de 20 à 46°C , permet de modifier le réglage de la température pour obtenir la valeur voulue (figure **F.10**). Pour économiser l'énergie et minimiser la production de condensation, il est toutefois conseillé de ne pas descendre en deçà de 30°C .

10. Entretien

Attention ! Avant toute intervention, couper l'alimentation électrique de l'armoire.

Le climatiseur requiert un entretien minime. L'entretien se limite aux opérations suivantes : nettoyage des composants internes, à effectuer à l'aide d'air comprimé à une pression maximale de 4



bars (figure F.08) et contrôle périodique comme indiqué dans le tableau du présent chapitre.

Les éventuelles réparations doivent être confiées à un personnel qualifié et autorisé à cet effet.

Opérations	Fréquence
Contrôle, nettoyage et éventuel changement du filtre à air	Toutes les 2 semaines
Contrôle et nettoyage éventuel de l'échangeur de chaleur de l'air extérieur.	Tous les 3 mois
Contrôler la vidange de la condensation.	Tous les 3 mois
Contrôler les ventilateurs pour d'éventuelles surchauffes ou des vibrations excessives.	Tous les 6 mois

11. Informations techniques

11.1 Principe de fonctionnement

Le fonctionnement du climatiseur pour armoires électriques se base sur un circuit frigorifique constitué de quatre composants principaux : un compresseur, un évaporateur, un condenseur et un dispositif de détente (figure F.09). Le circuit est étanche et le fluide réfrigérant circule à l'intérieur. En fonction du modèle de climatiseur, le fluide est de type R134a, R407C ou R410a, exempt de chlore et aucunement dommageable pour la couche d'ozone. L'unité se divise en deux sections hermétiquement séparées, dans lesquelles sont traités l'air ambiant et l'air de l'armoire sans qu'ils n'entrent en contact l'un avec l'au-

tre. Le compresseur (CP) comprime le fluide réfrigérant pour le porter à une haute pression et à une haute température. Poussé par le compresseur, le fluide passe dans la batterie d'échange thermique appelée condenseur (C) où il est refroidi par l'air ambiant pour passer de l'état gazeux à l'état liquide. Dans cet état, il est collecté par le récepteur de liquide (R) depuis lequel il passe ensuite à travers la vanne thermostatique (EXP) dans laquelle il est nébulisé. Il est ensuite réceptionné par la batterie d'échange thermique appelée évaporateur (E) à travers laquelle il absorbe la chaleur de l'air de l'armoire et repasse ainsi de l'état liquide à l'état gazeux, et de la sorte, l'armoire est refroidie. Le gaz est à nouveau aspiré par le compresseur et le cycle décrit ci-dessus se répète.

11.2 Dispositifs de sécurité

Le circuit frigorifique est doté d'un pressostat de haute pression Hp et d'un pressostat de basse pression Lp (figure F.09) réglés respectivement sur la pression minimale et maximale de service du climatiseur. Dans le cas où un des seuils serait dépassé, le pressostat interrompt le fonctionnement du compresseur. Il s'agit de pressostats à réarmement automatique.

Les ventilateurs et le compresseur sont dotés (à l'intérieur ou à l'extérieur) d'une protection thermique qui interrompt le fonctionnement en cas de surchauffe anormale.

11.3 Économies d'énergie

Pour optimiser les économies d'énergie, le climatiseur est doté d'un régulateur de vitesse pressostatique (RLF) qui règle la vitesse des ventilateurs de condensation en fonction de la pression interne du circuit frigorifique, laquelle dépend de la température ambiante.

11.4 Mise au rebut

Attention ! Le climatiseur contient du fluide frigorigène R134a, R407 ou R410A, en fonction du modèle de climatiseur, et de petites quantités d'huile de lubrification. Ces produits sont polluants et ne doivent pas être dispersés dans l'environnement. Le changement, la réparation et la mise au rebut doivent être confiés à une entreprise spécialisée.

NOTE

Veiller à conserver soigneusement la documentation à l'abri de l'humidité.

12. Petit guide de dépannage

Anomalie	Conditions	Causes	Solution	
Le climatiseur ne refroidit pas.	Le ventilateur intérieur fonctionne, le ventilateur extérieur et le compresseur ne fonctionnent pas.	La température dans l'armoire est inférieure à celle de l'étalonnage du thermostat de régulation.	Ce n'est pas une anomalie du climatiseur. Pour vérifier le fonctionnement lors de l'essai, abaissez l'étalonnage du thermostat jusqu'à la mise en route du compresseur et du ventilateur extérieur puis rétablissez l'étalonnage.	
		Thermostat de régulation (ou de dégivrage) défectueux.	Changez le thermostat de régulation (ou de dégivrage).	
	Aucun composant ne fonctionne	Absence de tension.	Ce n'est pas une anomalie du climatiseur. <ul style="list-style-type: none"> • Vérifiez si le câble d'alimentation est bien introduit dans les bornes. • Contrôlez si la porte de l'armoire et les interrupteurs sont fermés. 	
		Climatiseur sans fluide.	Appelez un frigoriste ou le centre d'assistance technique agréé par le fabricant	
	Le compresseur, les ventilateurs extérieur et intérieur fonctionnent.	Panne mécanique du compresseur.	Appelez un frigoriste ou le centre d'assistance technique agréé par le fabricant	
		Condenseur électrique ventilateur intérieur défectueux.	Changez le condenseur électrique du ventilateur intérieur	
	Le compresseur et le ventilateur extérieur fonctionnent, le ventilateur intérieur ne fonctionne pas.	Ventilateur intérieur défectueux.	Changez le ventilateur intérieur	
		Protecteur ampèremétrique compresseur défectueux (extérieur au compresseur, s'il a été prévu).	Changez le protecteur ampèremétrique (s'il a été prévu)	
		Relais ou PTC mise en route compresseur défectueux.	Changez le relais ou le PTC de mise en route de compresseur	
		Condenseur électrique mise en route compresseur défectueux (s'il a été prévu)	Changez le condenseur électrique de mise en route compresseur (s'il a été prévu)	
Moteur intérieur compresseur défectueux.		Appelez un frigoriste ou le centre d'assistance technique agréé par le fabricant		
Pressostat de haute pression défectueux.		Appelez un frigoriste ou le centre d'assistance technique agréé par le fabricant		
Le climatiseur ne refroidit pas suffisamment	Les ventilateurs extérieur et intérieur fonctionnent, le compresseur fonctionne de façon continue.	Contacteur compresseur défectueux.	Changez le contacteur	
		Le climatiseur n'est pas assez puissant par rapport à la quantité de chaleur dissipée dans l'armoire.	Remplacez le climatiseur par un autre de puissance supérieure	
		Déclenchement du thermostat de dégivrage (s'il a été prévu)	<ul style="list-style-type: none"> • Nettoyez l'évaporateur • Vérifiez si l'air brassé dans l'armoire n'est pas gêné par des obstacles 	
	Le ventilateur intérieur fonctionne, le ventilateur extérieur et le compresseur fonctionnent par intermittence.	Charge de fluide insuffisante dans le climatiseur	Appelez un frigoriste ou le centre d'assistance technique agréé par le fabricant	
		Setpoint du thermostat incorrect	Contrôlez le setpoint du thermostat	
	Les ventilateurs extérieur et intérieur fonctionnent, le compresseur fonctionne par intermittence.	Déclenchement du pressostat de haute pression: <ul style="list-style-type: none"> • Température ambiante supérieure à la limite maximale de fonctionnement admise. • Batterie d'échange thermique(condenseur) sale ou engorgée. 	<ul style="list-style-type: none"> • Ventilez la pièce où est installée l'armoire pour faire baisser la température • Nettoyez l'échangeur avec de l'air comprimé et du détergent. 	
		Déclenchement du protecteur thermique dans le compresseur : <ul style="list-style-type: none"> • Température ambiante supérieure à la limite maximale de fonctionnement admise. • Batterie d'échange thermique(condenseur) sale ou engorgée. 	<ul style="list-style-type: none"> • Ventilez la pièce où est installée l'armoire pour faire baisser la température • Nettoyez l'échangeur avec de l'air comprimé et du détergent 	
	Formation excessive de condensation	La porte de l'armoire est ouverte.	Trop d'air ambiant dans l'armoire	Ce n'est pas une anomalie du climatiseur. Fermez la porte de l'armoire ou désactivez le climatiseur
		La porte de l'armoire est fermée.	L'indice de protection de l'armoire est inférieur à IP54	Ce n'est pas une anomalie du climatiseur. Bouchez les ouvertures de l'armoire, comme les passages des câbles
			Le joint d'assemblage armoire/climatiseur n'a pas été bien appliqué	Contrôlez le joint et changez-le en cas de besoin

1. Uso de la unidad refrigeradora

Las unidades refrigeradoras de la serie **EMO** descritas en este manual se han diseñado y construido para refrigerar el aire contenido en el interior de los armarios eléctricos, en vistas de proteger los dispositivos ubicados en su interior sensibles a los esfuerzos térmicos. Al mismo tiempo las unidades refrigeradoras proporcionan una protección **IP54** contra la penetración de substancias contaminantes y de agentes agresivos.

1.1 Uso previsto

La unidad refrigeradora **EMO** tiene que utilizarse:

- para refrigerar armarios eléctricos utilizados en exteriores;
- con temperatura del aire externo entre un mínimo de -20°C y un máximo de $+50^{\circ}\text{C}$ ($+55^{\circ}\text{C}$ para las unidades que lo indican expresamente en la placa de datos);
- con las tensiones de alimentación indicadas en la placa de datos puesta en la unidad refrigeradora y en el capítulo **14** de este manual;
- lejos de fuentes de calor o de flujos de aire caliente;
- en un ambiente con un circulación de aire adecuada;
- en un armario que tenga un grado de protección **IP54** o superior. En caso contrario puede producirse una formación excesiva de condensados. Por consiguiente hay que sellar bien las zonas de paso de cables y eventuales otras aperturas en el armario.

Para garantizar un funcionamiento correcto, se tienen que efectuar con regularidad las operaciones de mantenimiento ordinario programadas (capítulo **10**). Un uso erróneo o descuidado de la unidad puede causar daños irreversibles a la propia unidad refrigeradora y crear condiciones de peligro.

1.2 Uso no previsto

La unidad refrigeradora **EMO** no se tiene que utilizar:

- en condiciones diferentes de aquellas descritas en el capítulo **1.1**;
- en exteriores con concentraciones de contaminantes sólidos y/o de contaminantes químicos agresivos en medida excesiva;
- con las puertas del armario eléctrico abiertas o en armarios que no tengan un grado de protección **IP54**, ya que en tal caso la formación de condensados sería excesiva;
- con temperatura regulada en un valor por debajo del punto de rocío del aire ambiente;
- en atmósfera explosiva, agresiva o con una alta concentración de polvos o de sustancias oleosas suspendidas en el aire;
- en una atmósfera con riesgo de incendio;
- con tubo de descarga de condensados tapado o en condiciones de no dejar fluir correctamente los condensados;
- sin el cárter delantero;
- con los flujos de aire en entrada y en salida obstaculizados por paredes u objetos demasiado cercanos. Con tal fin, para lo que respecta al flujo de aire externo, comprobar las distancias mínimas (figura **F.02**), mientras que para el flujo de aire interno, comprobar que no haya obstáculos debidos a los elementos presentes en el armario.

2. Alcance del suministro

El embalaje contiene:

- 1 Unidad refrigeradora
- 1 Manual de instalación, uso y mantenimiento
- 1 Certificado de conformidad CE
- 1 Certificado de ensayo
- 1 Plantilla de taladros en folio A4
- 1 Kit de montaje que contiene (**F.04**):
- tuercas de brida (**p.1**)

- arandelas planas (**p.2**)

- pasadores (**p.3**)

1 Junta autoadhesiva (**F.04, p.4**)

Estribos para el desplazamiento (**F.03**)

3. Puestas al día

TEXA INDUSTRIES S.r.l. se reserva el derecho de poner al día los productos y el manual correspondiente sin previo aviso, con arreglo a los avances tecnológicos. Por lo tanto, en el momento de la comercialización, el presente manual y el producto correspondiente no pueden ser considerados inadecuados solo por no estar al día con los susodichos avances.

4. Características técnicas

(Figuras **F.13** y **F.14**)

Las características técnicas y el marcado CE están en la correspondiente etiqueta puesta en la unidad refrigeradora.

5. Mantenimiento y transporte

Durante el transporte y el almacenamiento la unidad refrigeradora debe mantenerse en la posición vertical indicada en el embalaje (figura **F.01**) y no debe exponerse a temperaturas superiores a 70°C ni inferiores a -30°C . Al recibir el producto, hay que comprobar que el embalaje no presente daños debidos al transporte.

Para elevar la unidad refrigeradora, en condiciones de seguridad, se pueden utilizar los estribos de elevación situados en la parte superior de la unidad (figura **F.03**).

6. Montaje

Solo personal cualificado y autorizado puede instalar la unidad.

La unidad refrigeradora debe instalarse con el orificio de aspiración del aire del armario en el punto más alto posible.

Cerciorarse de que los elementos de fijación y de acoplamiento no estorbarán ni interferirán con los aparatos situados dentro del armario.

Montar la unidad en posición vertical. La inclinación máxima consentida con respecto a la vertical es de 2° .

Antes de realizar cualquier operación dentro del tablero hay que desconectar la alimentación. La unidad refrigeradora se monta al exterior del armario eléctrico, utilizando los accesorios presentes en el kit estándar suministrado. En el tablero efectuar los taladros y los cortes necesarios (figura **F.04**), utilizando la plantilla de taladros suministrada.

Poner, cuando previsto, la junta en la unidad refrigeradora, en el lado del acoplamiento al armario y seguir el esquema de montaje presentado (figura **F.04**).

7. Eliminación del agua de condensación

El agua de condensación que, en función de la temperatura y de la humedad ambiente, se forma en el intercambiador que enfría el aire del armario, no es una anomalía, sino una característica del funcionamiento normal de la unidad refrigeradora. El agua de condensación se evacúa al exterior a través de un tubo situado en la parte inferior de la unidad refrigeradora (figura **11.B**). Con este desagüe se tiene que conectar un tubo de plástico que lleve el agua de condensación a otro punto, de modo que se evacúe en una zona donde no exista riesgo de resbalones para el personal. En este caso asegurarse de que el agua de condensación fluya sin obstáculos. Evitar tramos superiores a 0,5 metros de tubo horizontal, tramos en contrapendiente y la formación involuntaria de sifones (figura **F.05**). El extremo del tubo de desagüe del agua de condensación ha de estar siempre libre, nunca sumergido. Por lo tanto no hay que colocar nunca el extremo del tubo de desagüe al interior de contenedores de recogida del agua de condensación (figura

F.07). El desagüe del agua de condensación puede salir también por el lateral de la unidad refrigeradora, modificando la posición del tubo de goma interno (figura **F.11A**). Utilizar la unidad refrigeradora con las puertas del armario abiertas genera cantidades excesivas de agua de condensación: esta es una condición de uso no autorizada (figura **F.07**). En vistas de precaver dicho inconveniente se aconseja utilizar un interruptor de posición en la puerta que, conectado con la entrada digital de la unidad refrigeradora, detenga el funcionamiento de la propia unidad en caso de apertura (véase párrafo **8.2**).

8. Conexión eléctrica

8.1 Seguridad

¡Atención! La conexión eléctrica debe ser efectuada por personal especializado y autorizado. Cortar la tensión para el armario antes de efectuar la conexión. Comprobar que el armario no esté alimentado y que la tensión de alimentación se corresponda con aquella indicada en la placa de datos de la unidad refrigeradora. En vistas de garantizar la protección de la alimentación hay que utilizar unos adecuados fusibles retrasados (tipo T) o interruptores magnetotérmicos con curva K con arreglo a los valores indicados en la tabla **F.14**. Conectar el cable de alimentación ajustándose a las indicaciones presentadas en la figura **F.14**. Respetar la secuencia R-S-T. Desconectar la unidad refrigeradora antes de efectuar las pruebas eléctricas de ensayo del armario.

8.2 Cable para la gestión de las alarmas

(figura **F.13**)

Mediante un cable bipolar, de los hilos **80** y **81** se puede tomar la señal de alarma que sale de la unidad refrigeradora.

9. Primera puesta en marcha y regulación

Si la unidad refrigeradora, antes del montaje, hubiera estado en posición incorrecta (figura **F.01**), hay que esperar por lo menos 8 horas antes de ponerla en marcha. Si, por el contrario, la posición fuera correcta, será suficiente esperar 30 minutos para que el aceite se acumule en el compresor y seguidamente se podrá dar tensión a la unidad refrigeradora. El ventilador que aspira el aire del armario se pondrá inmediatamente en marcha, uniformando la temperatura dentro del armario.

Si esta temperatura rebasara el umbral configurado en el termostato de regulación, se activarán el compresor y el ventilador del aire externo determinando el comienzo del ciclo de refrigeración. Dicho ciclo terminará cuando la temperatura interna alcanzará el límite inferior del diferencial de funcionamiento, cuyo valor es fijo y vale 4 K. El termostato se programa en la fábrica para 35°C . Para modificar la consigna de temperatura acceder al termostato situado dentro de la unidad refrigeradora. La escala graduada, desde 20 hasta 46°C , permite modificar la consigna de temperatura con arreglo al valor que ese desea (figura **F.10**). Para el ahorro energético y para reducir al mínimo la producción de agua de condensación, se aconseja no descender por debajo de 30°C .

10. Mantenimiento

¡Atención! Antes de efectuar cualquier operación hay que cortar la tensión para el armario.

La unidad refrigeradora es del tipo con mantenimiento reducido. Las únicas operaciones necesarias son la limpieza de los componentes internos, que deberá llevarse a cabo con aire comprimido a una presión máxima de 4 bar (figura **F.08**) y el control periódico según cuanto indicado en la tabla de este capítulo. Eventuales reparaciones podrán ser efectuadas



solamente por parte de personal especializado y autorizado.

Intervención	Frecuencia
Control, limpieza y eventual sustitución del filtro del aire	Cada 2 semanas
Controlar y si fuera necesario limpiar el cambiador de calor del aire exterior	Cada 3 meses
Controlar la eficacia de la evacuación del agua de condensación	Cada 3 meses
Controlar los ventiladores: no deben sobrecalentarse ni vibrar excesivamente.	Cada 6 meses

11. Información técnica

11.1 Principio de funcionamiento

La unidad refrigeradora para armarios eléctricos funciona sobre la base de un circuito frigorífico constituido por cuatro elementos principales: compresor, evaporador, condensador y dispositivo de expansión (figura F.09). El circuito es estanco y en él circula el fluido refrigerante. El fluido, según el modelo de unidad refrigeradora, es el R134a o bien el R407C o bien el R410a, sin cloro, con daños nulos para el ozono atmosférico. La unidad está dividida en dos seccio-

nes, herméticamente separadas, donde se tratan el aire del ambiente y el aire del armario sin que entren en contacto entre sí. El compresor (CP) comprime el fluido refrigerante llevándolo a alta presión y a alta temperatura. Empujado por el compresor, el fluido pasa a la batería de intercambio térmico, llamada condensador (C), donde es enfriado por el aire del ambiente, pasando así de gas a líquido. En dicho estado es recogido por el receptor de líquido (R) por donde seguidamente pasa a través de la válvula termostática (EXP) en la cual se nebuliza. Seguidamente es recibido por la batería de intercambio térmico, llamada evaporador (E), a través de la cual absorbe calor del aire del armario, pasando así de líquido a gas. De esta manera el armario se enfría. El gas es seguidamente aspirado nuevamente por el compresor y se repite el ciclo ya descrito.

11.2 Dispositivos de seguridad

El circuito frigorífico incorpora un presostato de alta presión Hp y uno de baja presión Lp (figura F.09) que están ajustados, respectivamente, para las presiones de servicio máxima y mínima de la unidad refrigeradora. Si se supera uno de los dos umbrales, el presostato interrumpe el funcionamiento del compresor. Son del tipo con restablecimiento automático. Los ventiladores y

el compresor incorporan (interna o externamente) una protección térmica que interrumpe el funcionamiento en caso de sobretemperaturas anómalas.

11.3 Ahorro energético

Para optimizar el ahorro energético, la unidad refrigeradora incorpora un regulador presostático de velocidad (RLF) que ajusta la velocidad de los ventiladores condensadores en función de la presión en el circuito frigorífico que a su vez depende de la temperatura ambiente.

11.4 Eliminación

¡Atención! La unidad refrigeradora contiene fluido frigorígeno R134a o bien R407 o bien R410A, dependiendo del modelo de unidad, junto con pequeñas cantidades de aceite lubricante. Estos componentes son contaminantes y no deben tirarse al medio ambiente. La sustitución, reparación y la eliminación final deben ser realizadas por expertos.

NOTA

Guarden cuidadosamente la documentación en un sitio seco.

12. Solución de las anomalías

Anomalia	Condiciones	Causas	Solución	
No enfría	Ventilador interno funciona, ventilador externo y compresor no funcionan	Temperatura en armario inferior a la ajustada en el termostato de regulación	No es una anomalía de la unidad de refrigeración. Para comprobar el funcionamiento, ajustar a un valor más bajo el termostato hasta que se pongan en marcha el compresor y el ventilador externo, seguidamente restablecer el ajuste original.	
		Termostato de regulación (o antihielo) averiado	Sustituir el termostato de regulación (o antihielo)	
	No funciona ningún componente	Falta tensión a la unidad	No es una anomalía de la unidad de refrigeración <ul style="list-style-type: none"> Comprobar que el cable de alimentación esté bien conectado en los bornes Comprobar que las puertas del armario y los interruptores estén cerrados 	
		Compresor, ventilador externo e interno funcionan	Unidad de refrigeración descarga del fluido Avería mecánica del compresor	Llamar a un técnico especializado o al Servicio de Asistencia Técnica del Constructor Llamar a un técnico especializado o al Servicio de Asistencia Técnica del Constructor
	Compresor y ventilador externo funcionan, ventilador interno no funciona	Condensador eléctrico del ventilador interno averiado	Sustituir el condensador eléctrico ventilador interno	
		Ventilador interno averiado	Sustituir el ventilador interno	
	Ventilador externo e interno funcionan, compresor no funciona	Protector amperimétrico compresor averiado (externo al compresor, si estuviera presente)	Relé o PTC arranque compresor averiado	Sustituir el relé o PTC arranque compresor
			Condensador eléctrico arranque compresor averiado (si estuviera presente)	Sustituir el condensador eléctrico arranque compresor (si estuviera presente)
			Motor interno compresor averiado	Llamar a un técnico especializado o al Servicio de Asistencia Técnica del Constructor
			Presostato de alta presión averiado	Llamar a un técnico especializado o al Servicio de Asistencia Técnica del Constructor
Contacto compresor averiado			Sustituir el contacto	
No enfría suficientemente	Ventiladores externo e interno funcionan, compresor funciona continuamente	Unidad de refrigeración subdimensionada respecto al calor disipado en el armario	Sustituir la unidad refrigeradora con otra de mayor potencia	
		Termostato antihielo activado (si estuviera presente)	<ul style="list-style-type: none"> Limpiar el evaporador Comprobar que el flujo del aire de recirculación del armario no esté obstaculizado 	
	Ventilador interno funciona, ventilador externo y compresor funcionan intermitentemente	Insuficiente carga de gas en la unidad de refrigeración	Llamar a un técnico especializado o al Servicio de Asistencia Técnica del Constructor	
		Ajuste del termostato de regulación incorrecto	Controlar el ajuste del termostato	
		Presostato alta presión activado: <ul style="list-style-type: none"> Temperatura ambiente superior al límite máximo de funcionamiento Batería de cambio térmico (condensador) sucia u obstruida 	<ul style="list-style-type: none"> Ventilar el local en el que está ubicado el armario para bajar la temperatura del ambiente Limpiar el cambiador con aire comprimido y detergente 	
Excesiva formación de agua de condensación	Puerta del armario abierta	Excesiva cantidad de aire ambiente en el armario	No es una anomalía de la unidad de refrigeración. Cerrar la puerta del armario o deshabilitar la unidad de refrigeración	
		Puerta del armario cerrada	No es una anomalía de la unidad de refrigeración. Sellar las aperturas del armario, por ejemplos, pasos y subidas de cables	
		Junta de acoplamiento armario/unidad de refrigeración mal aplicada	Controlar las juntas y reparar si fuera necesario	

13. Pictograms / Pittogrammi / Piktogramme / Pictogrammes / Pictogramas

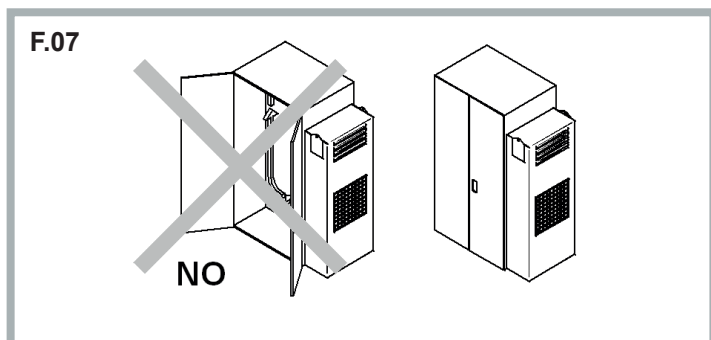
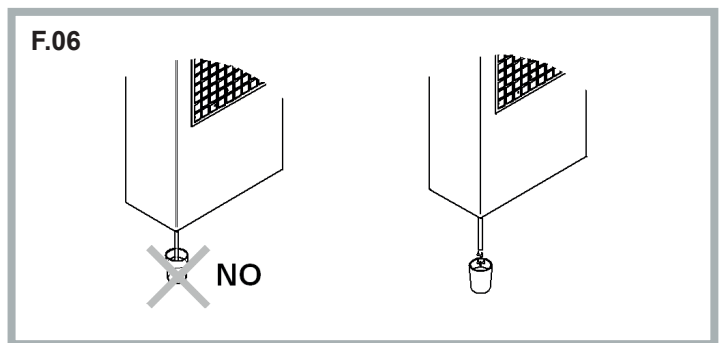
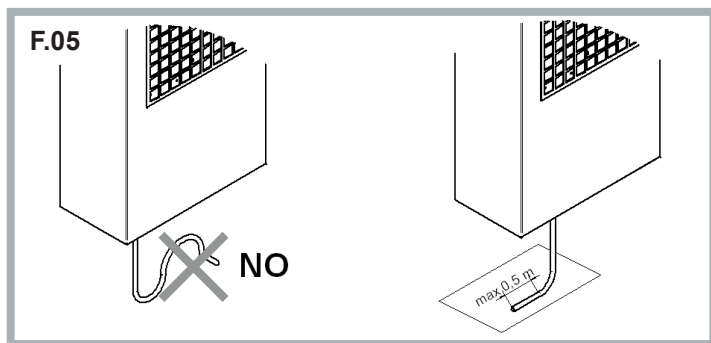
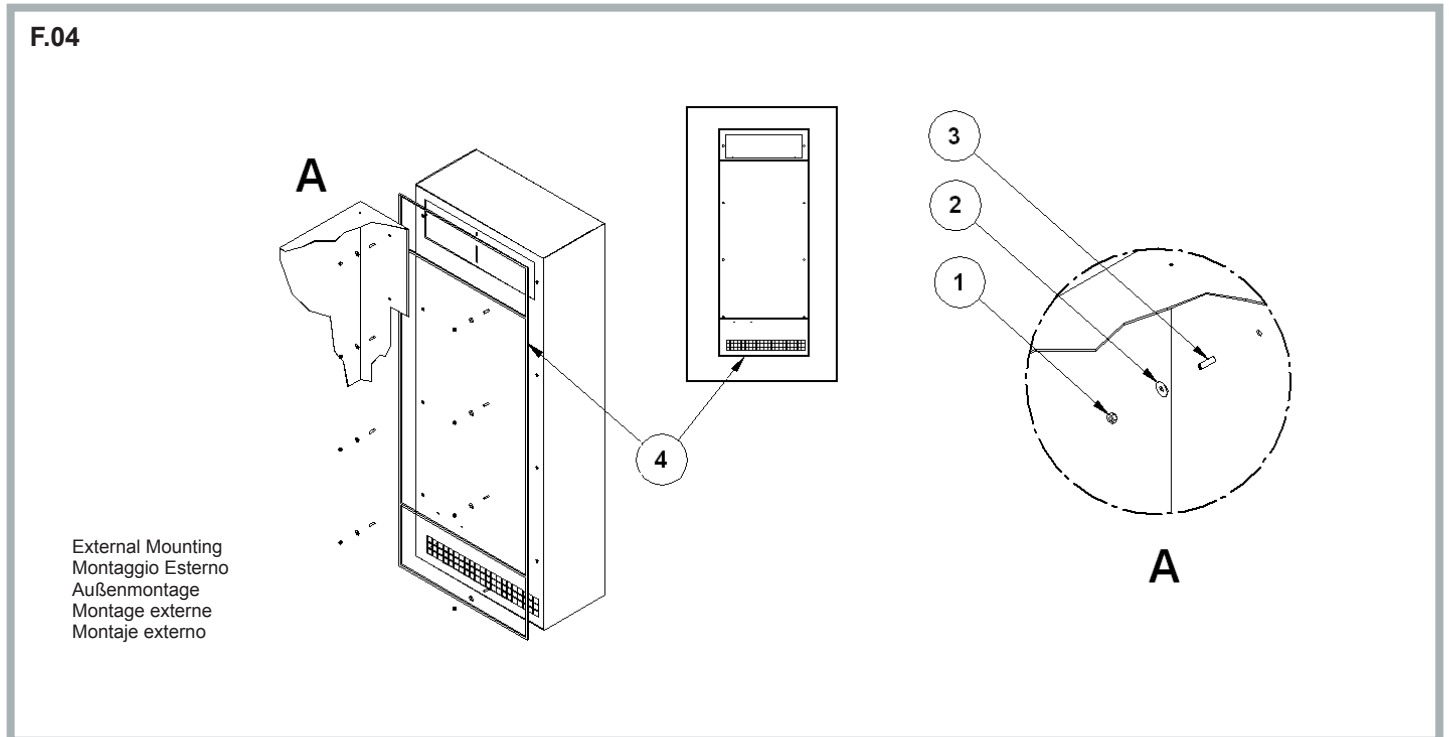
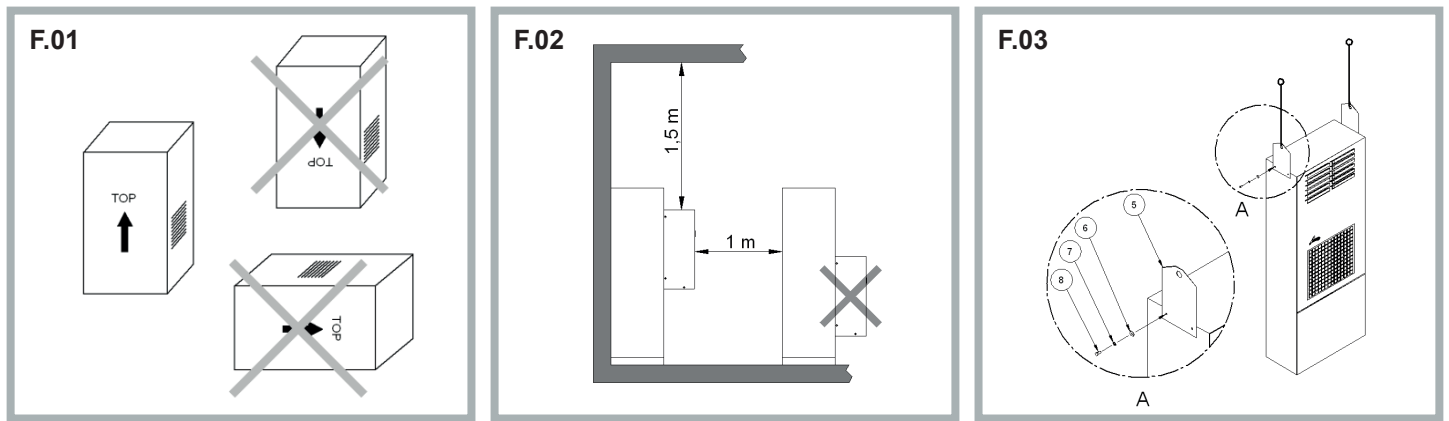

13. Pictograms / Pittogrammi / Piktogramme / Pictogrammes / Pictogramas

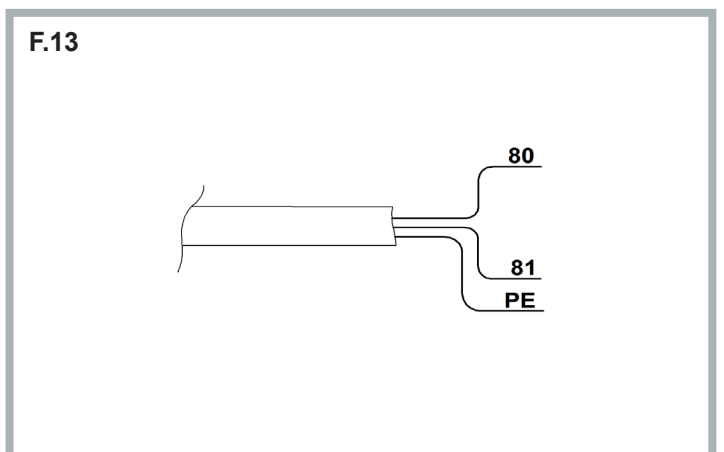
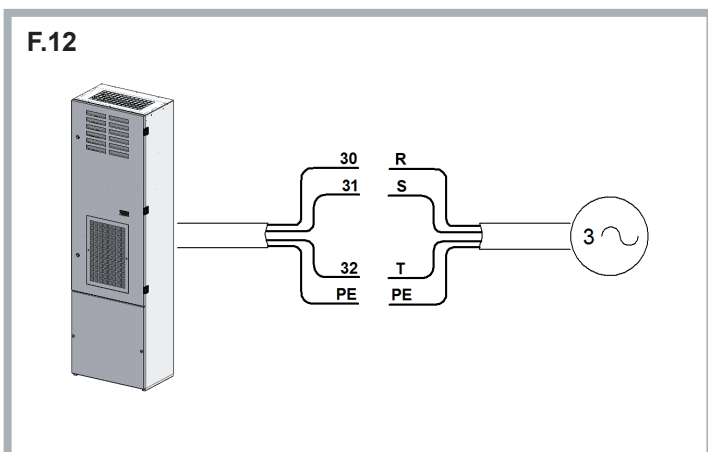
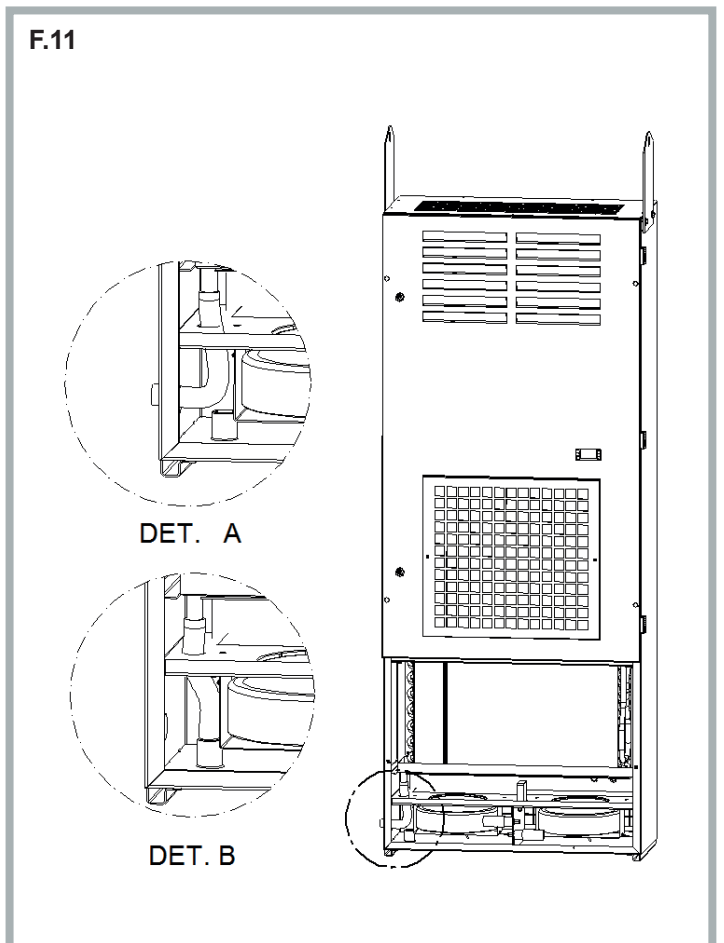
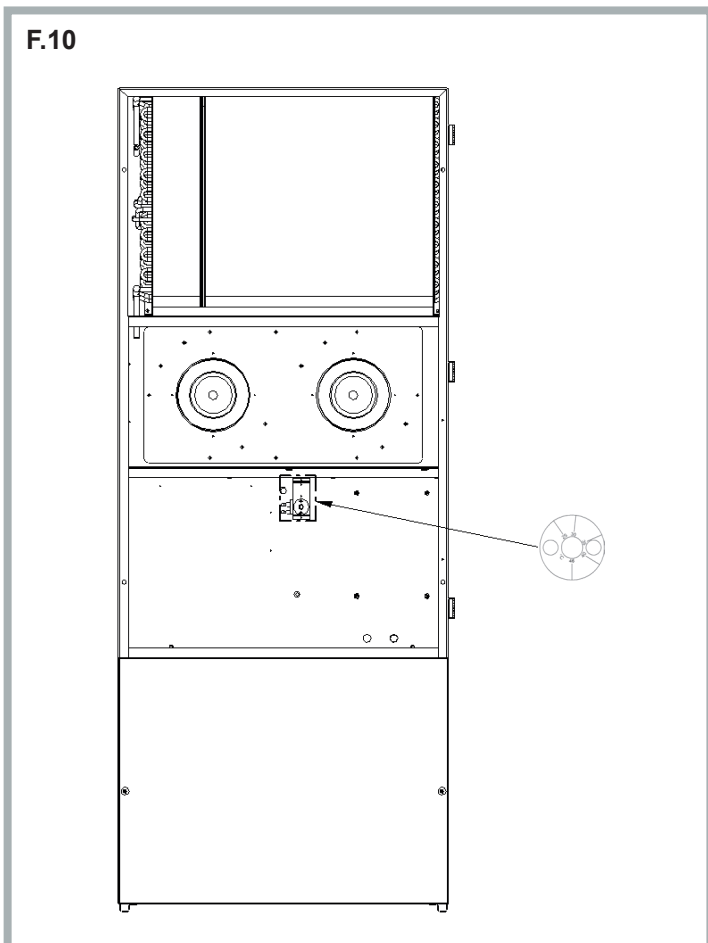
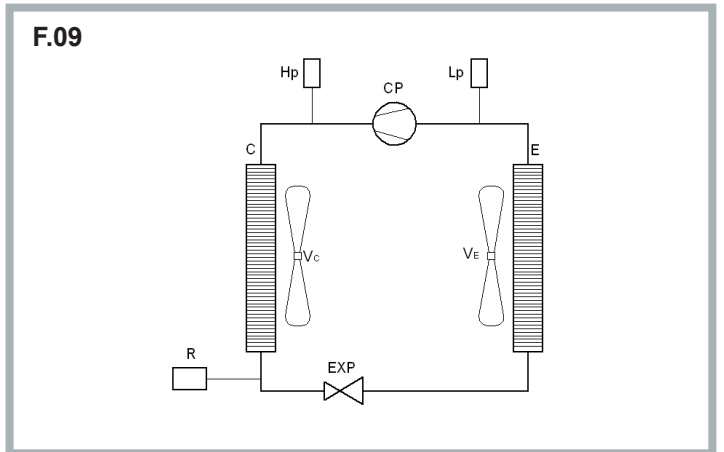
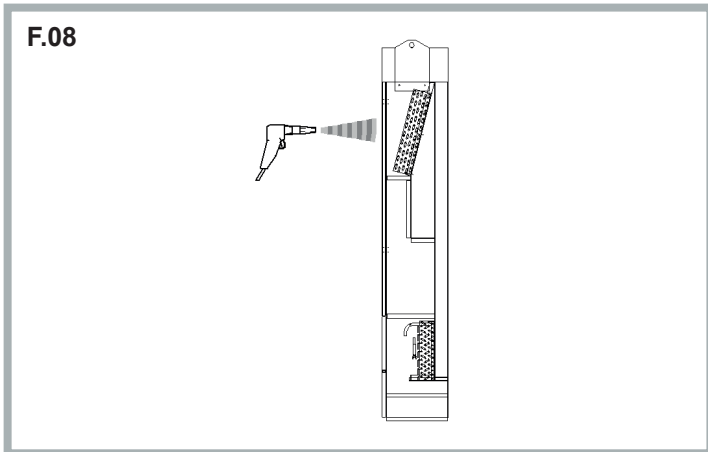

14. Technical data / Dati tecnici / Technische Daten / Données techniques / Datos técnicos
F. 14

Caratteristiche	Characteristics	Technische Daten	Caractéristiques	Caratteristiche	EMO60M	EMO60N	EMO80M	EMO80N	EMOA0M	EMOA0N
Potenza frigorifera EN14511 - A35A35	Cooling capacity EN14511 - A35A35	Kühlleistung EN14511 - A35A35	Puissance frigorif. EN14511 - A35A35	Potencia frigorífica EN14511 - A35A35	5800	6050	7600	7950	9400	9850
Potenza frigorifera EN14511 - A35A50	Cooling capacity EN14511 - A35A50	Kühlleistung EN14511 - A35A50	Puissance frigorif. EN14511 - A35A50	Potencia frigorífica EN14511 - A35A50	4350	4530	5700	5930	7000	7350
Alimentazione	Power supply	Versorgungsspannung	Alimentation	Alimentación	400 3~ 50	460 3~ 60	400 3~ 50	460 3~ 60	400 3~ 50	460 3~ 60
Larghezza	Width	Breite	Largeur	Anchura	600	600	800	800	800	800
Altezza	Height	Höhe	Hauteur	Altura	2000	2000	2000	2000	2000	2000
Profondità	Depth	Tiefe	Profondeur	Profundidad	387	387	387	387	387	387
Corrente max	Max. current	Höchststrom	Intensité max.	Intensidad max	5,9	6,8	8,1	9,3	9,1	10,3
Corrente di spunto	Inrush current	Anlaufstrom	Intensité de démarrage	Intensidad de arranque	21,7	23,5	30,7	32,5	30,7	32,5
Fusibile T	Fuse T	Sicherung T	Fusible T	Fusible T	8	8	16	16	18	18
Potenza elettrica assorbita EN14511 - A35A35	Absorbed electric power EN14511 - A35A35	Nennleistung EN14511 - A35A35	Puissance électrique absorbée EN14511 - A35A35	Potencia eléctrica absorbida EN14511 - A35A35	2340	2920	3300	4035	3650	4380
Potenza elettrica assorbita EN14511 - A35A50	Absorbed electric power EN14511 - A35A50	Nennleistung EN14511 - A35A50	Puissance électrique absorbée EN14511 - A35A50	Potencia eléctrica absorbida EN14511 - A35A50	3880	4520	4910	5845	5400	6340
Ciclo di esercizio	Duty cycle	Einschaltdauer	Durée de mise en circuit	Duración de conexión	100%	100%	100%	100%	100%	100%
Refrigerante	Refrigerant	Kältemittel	Réfrigérant	Refrigerante	R407C	R407C	R134a	R134a	R134a	R134a
Pressione max circuito frigorifero	Cooling circuit max. pressure	zul. max. Betriebsüberdruck	Pression max. circuit frigorifique	Presión max circuito frigorífico	27	27	27	27	27	27
Portata ventilatore aria esterna	External fan air flow	Lufleistung Außenkreislauf	Débit ventilateur air externe	Caudal de aire ventilador externo	2900	2900	2900	2900	2900	2900
Portata ventilatore aria armadio	Enclosure fan air flow	Lufleistung Innenkreislauf	Débit ventilateur air armoire	Caudal de aire ventilador interno	1450	1450	2900	2900	2900	2900
Campo temperatura interna	Internal temperature range	Innentemperaturbereich	Plage température interne	Campo temperatura interior	+20 / +46	+20 / +46	+20 / +46	+20 / +46	+20 / +46	+20 / +46
Regolazione temperatura	Temperature setting	Temperaturregelung	Réglage température	Regulación de temperatura	Mechanical thermostat	Mechanical thermostat	Mechanical thermostat	Mechanical thermostat	Mechanical thermostat	Mechanical thermostat
Campo temperatura esterna	External temperature range	Außentemperaturbereich	Plage température externe	Campo temperatura exterior	-20 / +50	-20 / +50	-20 / +50	-20 / +50	-20 / +50	-20 / +50
Grado di protezione EN60529 - lato armadio	Protection level EN60529 - enclosure side	Schutzart Innenkreislauf EN60529	Degré de protection EN60529 - armoire	Nivel de protección lado armario	IP54	IP54	IP54	IP54	IP54	IP54
Grado di protezione EN60529 - lato ambiente	Protection level EN60529 - ambient side	Schutzart Außenkreislauf EN60529	Degré de protection EN60529 - extérieur	Nivel de protección lado ambiente	IP34	IP34	IP34	IP34	IP34	IP34
Livello rumore	Noise level	Geräuschpegel	Niveau sonore	Nivel de ruido	72	72	75	75	77	77
Peso	Weight	Gewicht	Poids	Peso	150	150	160	160	180	180
Conformità	Conformity	Konformität	Conformité	Conformidad	CE - EAC	CE - EAC	CE - EAC	CE - EAC	CE - EAC	CE - EAC



15. Performances / Prestazioni / Leistungen / Performances / Prestaciones

F. 15

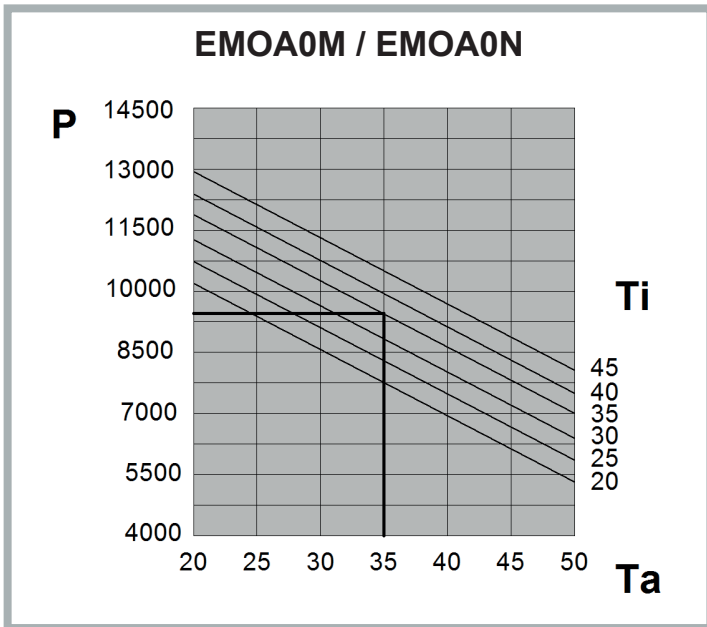
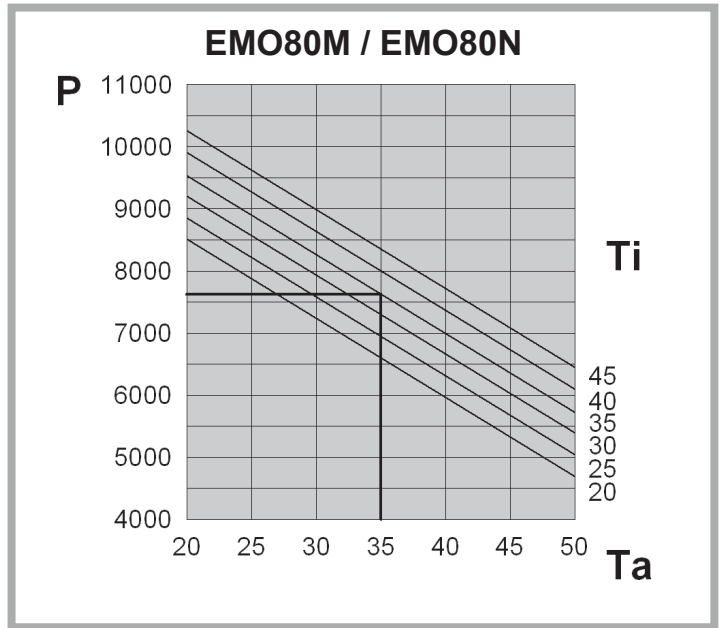
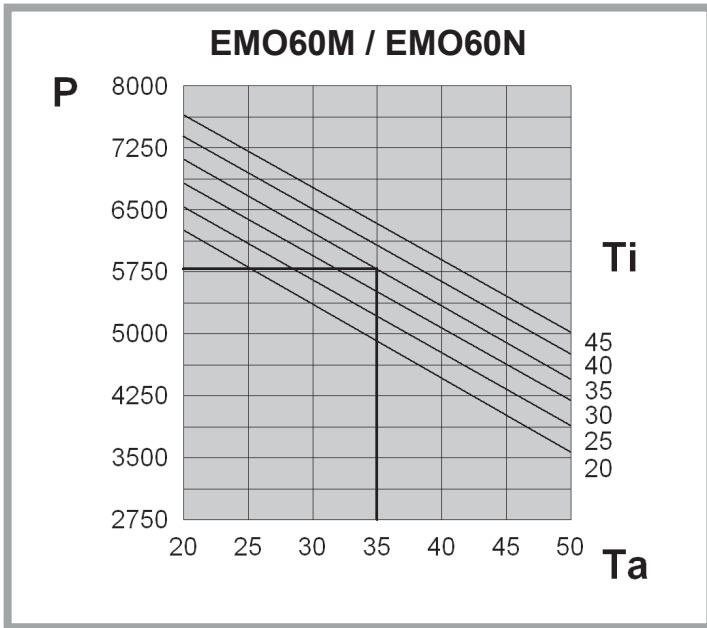

	P (W)	Ta (°C)	Ti (°C)
ENG	Useful cooling output	Ambient temperature	Enclosure internal temperature
ITA	Potenza frigorifera utile	Temperatura ambiente	Temperatura interna armadio
DEU	Nutzkühlleistung	Umgebungstemperatur	Schaltschrank-Innentemperatur
FRA	Puissance frigorifique utilisée	Température ambiante	Température intérieure armoire
ESP	Potencia frigorífica útil	Temperatura ambiente	Temperatura interior armario

EMO60M / EMO60N

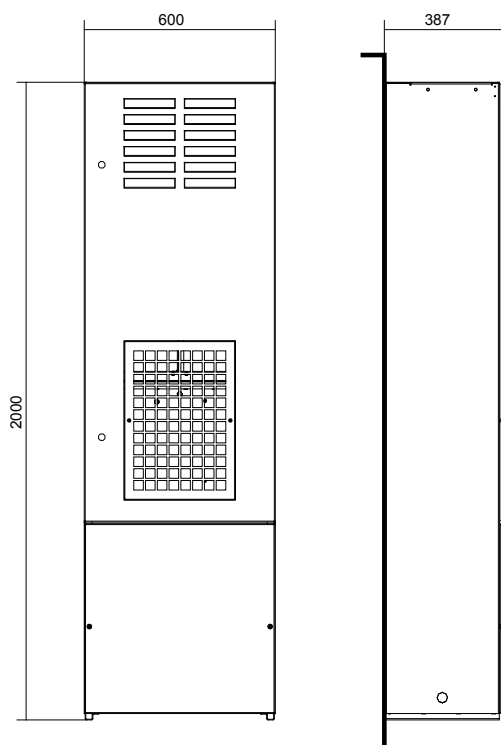

EMO80M / EMO80N / EMOA0M / EMOA0N

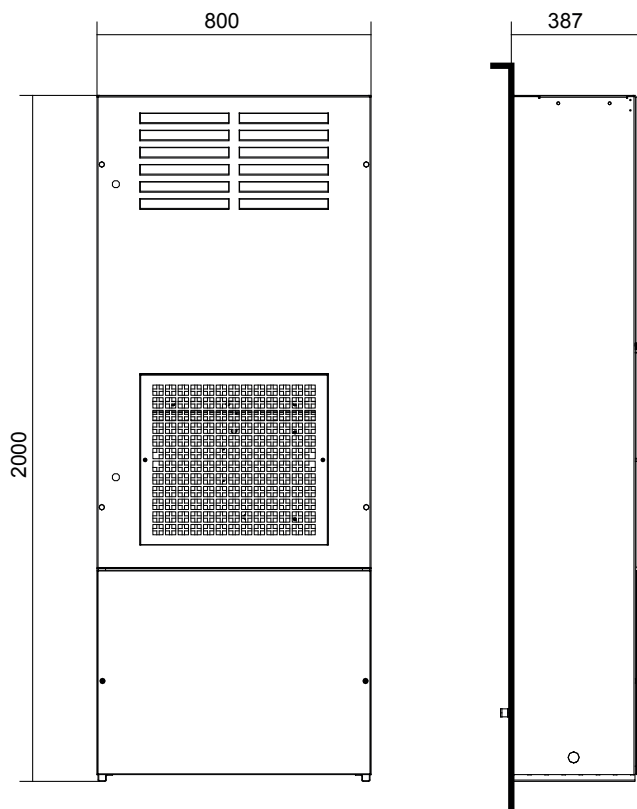

17. Spare parts / Ricambi / Ersatzteile / Pièces détachées / Piezas de repuesto

	ENG	ITA	DEU	FRA	ESP
1	Evaporator fan	Ventilatore evaporatore	Verdampferlüfter	Ventilateur évaporateur	Ventilador evaporador
2	Condenser fan	Ventilatore condensatore	Verflüssigerlüfter	Ventilateur du condenseur	Ventilador condensador
3	Front structure	Scocca anteriore	Vorderer Gehäuserahmen	Coque avant	Bastidor delantero
4	Evaporator	Evaporatore	Verdampfer	évaporateur	Evaporador
5	Condenser	Condensatore	Verflüssiger	Condenseur	Condensador
6	Compressor	Compressore	Kompressor	Compresseur	Compresor
7	Autotransformer	Autotrasformatore	Spartransformator	Autotransformateur	Autotransformador
8	Assembly accessory kit	Sacchetto accessori di montaggio	Beutel mit Montagezubehör	Enveloppe des accessoires de montage	Bolsa de accesorios de montaje

When ordering the following informations are essential:	In caso d'ordine le seguenti informazioni sono assolutamente necessarie:	Bei einer Bestellung bitte die folgenden Informationen unbedingt angeben:	Lors de la commande, il faut toujours mentionner les informations suivantes:	En caso de pedido de piezas de repuesto, siempre indicar los siguientes datos:
Model	Modello	Modell	Modèle	Modelo
Serial number	N° di serie	Seriennummer	N° de série	N° de serie
Date of production	Data di produzione	Herstellungsdatum	Date de fabrication	Fecha de fabricación
Requested parts' code	Codice parti richieste	Kennziffern der gewünschten Teile	N° de référence	Código de las piezas solicitadas

EMO60M / EMO60N - EMO80M / EMO80N
EMOA0M / EMOA0N

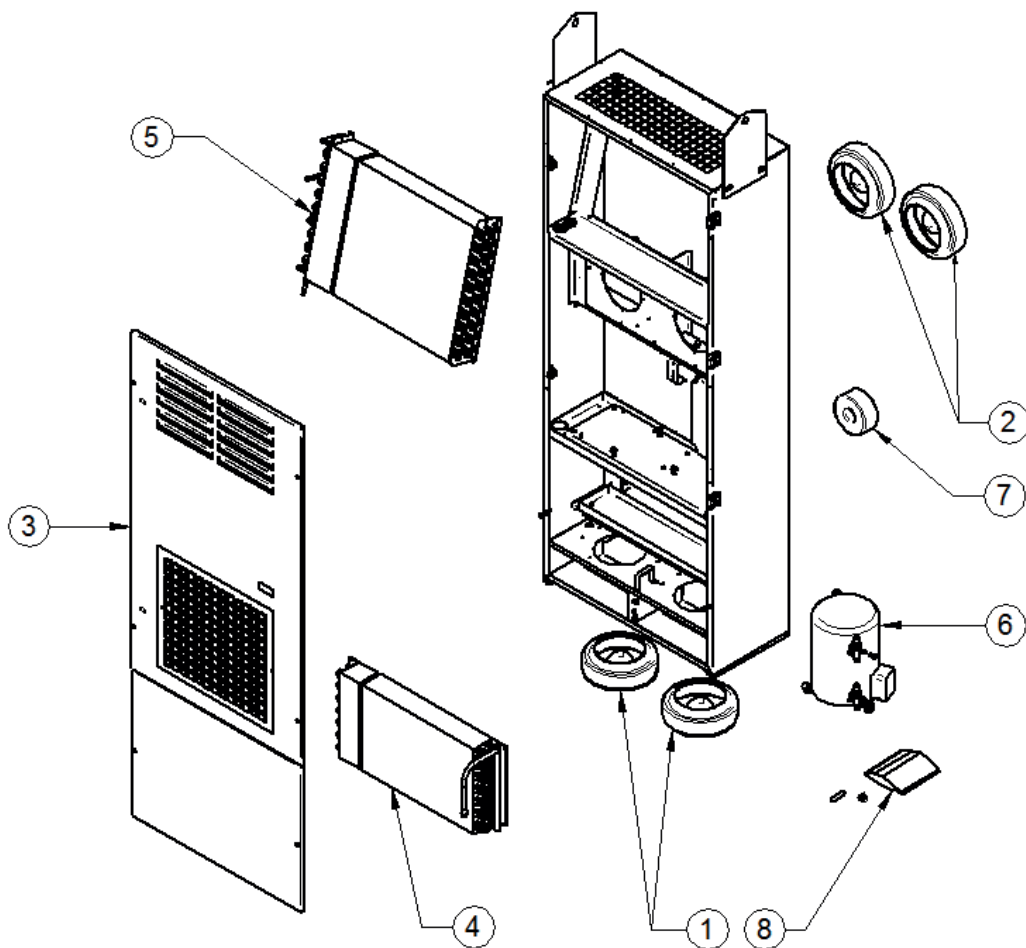

18. Wiring diagram / Schema elettrico / Anschlusschema / Schéma électrique / Esquema eléctrico
F.18



19. GUARANTEE / GARANZIA / GARANTIE / GARANTIE / GARANTÍA

ENG

TEXA INDUSTRIES S.r.l. guarantees its product free from quality defects. It also guarantees for 12 months all the product's components starting from the date of shipment and when they are used in the following conditions:

- 1) When the temperatures of the panel or enclosure are no higher or lower than those indicated on the rating plate.
- 2) In circuits or systems that do not require cooling capacities higher than those indicated on the rating plate.
- 3) On premises where the temperatures are no higher or lower than those indicated on the rating plate.
- 4) On panels or enclosures with at least a minimum protection level of IP54.
- 5) When the instructions given in the "operating and maintenance" manual, provided with each single product, are fully complied with.

This guarantee does not cover any damage to the product due to:

- a) using a type and quantity of gas in the cooling circuit different to that indicated on the rating plate.
- b) using the product on unsuitable premises: where there is an acid or corrosive atmosphere.

For each component found to be faulty during the term of the guarantee, the manufacturer will, according to its unquestionable judgement, repair and/or substitute the faulty components free of charge either at its factory or in one of its authorised companies. Any additional expenses incurred for removing, handling and installation if required are not payable by the manufacturer. Any maintenance work needed and requested by the customer care/of his premises, even if it is during the term of the guarantee, will be billed according to the manufacturer rates. The products repaired or substituted in no way modify the time the guarantee starts or ends. The manufacturer can in no way be held liable except for repairing or substituting faulty products and if such products have to be redelivered it will be on a Carriage Forward basis. It is the customer's responsibility to see to the correct earthing, installation and power supply of the product in compliance with current standards. Reference must be made to the current laws in force regarding liability for damage caused by a faulty product, for which manufacturer is insured.

To benefit from the guarantee terms and relative product information it is essential to have the purchase document and the serial number of the product which you will find on the rating plate. The rating plate is printed on plastic and the writing will remain for a long time even on premises and in environments where conditions are particularly bad.

ATTENTION: the guarantee is automatically invalidated if the product is tampered with in any way.

ITA

TEXA INDUSTRIES S.r.l. garantisce che il prodotto è esente da difetti qualitativi. Garantisce inoltre per 12 mesi tutti i componenti del prodotto, a partire dalla data di spedizione, quando opera nelle seguenti condizioni:

- 1) Con temperature del quadro o dell'armadio non superiori e non inferiori alle temperature indicate nella targa dati.
- 2) In circuiti o sistemi che non richiedano potenze di raffreddamento superiori alla potenza indicata sulla targa dati.
- 3) In ambienti con temperature non superiori o non inferiori a quelle indicate sulla targa dati.
- 4) Su quadri o armadi con almeno un grado di protezione minimo IP54.
- 5) Quando si rispettano in forma integrale le norme presenti sul manuale di "uso e manutenzione" in dotazione per ogni singolo prodotto.

Questa garanzia non copre eventuali danni causati al prodotto per:

- a) Introduzione nel circuito frigorifero di gas diversi per quantità e qualità da quello indicato nella targa dati.
- b) Funzionamento del prodotto in ambienti non idonei, quali atmosfera acida o corrosiva.

Per ogni componente risultato difettoso, nel periodo di garanzia, il produttore provvederà a proprio insindacabile giudizio alla riparazione e/o sostituzione, presso i propri stabilimenti o in azienda autorizzata dal medesimo, senza alcun addebito dei componenti risultati difettosi. Eventuali spese aggiuntive derivanti dalla rimozione, movimentazione ed eventuale installazione non saranno imputabili al produttore. Gli interventi di manutenzione, anche nel periodo di garanzia, richiesti dal cliente presso la propria sede, saranno fatturati secondo le tariffe del produttore. I prodotti riparati o sostituiti, non modificano in alcun modo i tempi di inizio o cessazione della garanzia stessa. Il produttore non si assume alcuna responsabilità, oltre a quella di riparare o sostituire i prodotti risultati difettosi e l'eventuale riconsegna del prodotto sarà effettuata in porto assegnato. Risulta a carico del cliente, che se ne assume tutta la responsabilità, la corretta messa a terra, l'installazione e l'alimentazione elettrica del prodotto in conformità alle normative vigenti. Per danni risultanti da prodotto difettoso si fa riferimento alla disciplina legislativa in vigore, per la quale, il produttore è coperto da regolare polizza assicurativa.

Per accedere al diritto di garanzia ed alle relative informazioni sul prodotto, è indispensabile essere in possesso del documento di acquisto e del numero di matricola del prodotto indicato sulla targa dati. La targa dati è stampata su supporto plastico e garantisce una lunga permanenza delle scritte anche in locali ed ambienti particolarmente gravosi.

ATTENZIONE: La garanzia decade automaticamente in caso di una qualsiasi manomissione del prodotto.

DEU

TEXA INDUSTRIES S.r.l. garantiert, dass das Gerät keine Qualitätsfehler aufweist. Außerdem gewährleistet sie eine Garantiezeit von 12 Monaten ab dem Zeitpunkt der Lieferung des Gerätes und unter den folgenden Betriebsbedingungen:

- 1) Bei Temperaturen der Schalttafel oder des Schrankes, die den auf dem Typenschild angegebenen Temperaturen weder über- noch unterschreiten.
- 2) In Kreisläufen oder Systemen, die keine höhere Kühlleistungen als die auf dem Typenschild angegebene Leistung erfordern.
- 3) In Räumen, deren Temperaturen die auf dem Typenschild angegebenen Temperaturen weder über- noch unterschreiten.
- 4) Für Schalttafeln oder Schränke mit einem Schutzgrad von mind. IP54.
- 5) Wenn die im Handbuch "Bedienung und Wartung", das jedem Gerät beiliegt, aufgeführten Anweisungen vollständig befolgt werden.

Diese Garantie gilt nicht für evtl. Schäden, die dem Gerät zugefügt werden durch:

- a) Verwendung anderer als auf dem Typenschild aufgeführter Kältemitteltypen und -mengen.
- b) Inbetriebnahme des Gerätes in ungeeigneten Räumen, z.B. in saurer oder ätzender Atmosphäre.

Die Garantie entfällt bei einer Benutzung, die nicht den Vorschriften in der vorliegenden Anleitung entspricht (siehe Punkte 1 bis 5). Im Schadensfall, innerhalb des ersten Jahres der Garantiezeit, muss das Gerät an unser Auslieferungslager eingeschickt werden, wo es aufgrund eines unanfechtbaren Urteils des Herstellers überprüft und ggf. kostenlos repariert oder ersetzt wird. Der Hersteller übernimmt keinerlei Kosten für Demontage, Wiederinstallation oder Folgeschäden. Aufträge oder Bestellungen für Wartung, die der Kunde in seinem eigenen Hause anfordert, werden auch während der Garantiezeit in Rechnung gestellt. Die reparierten oder ausgetauschten Bauteile verändern den Beginn oder die Beendigung der Garantiezeit in keiner Weise. Innerhalb der Garantiezeit übernimmt der Hersteller eine Materialgarantie, d.h. der Besteller zeigt den Schaden des Gerätes an und erhält für die defekten Teile Ersatz. Der Hersteller übernimmt keinerlei Kosten für Ein- und Ausbau der defekten Teile, des Gerätes, oder Folgeschäden. In Schadenfällen, die zu Produktionsdefekten zurückzuführen sind, nimmt man auf die geltenden Vorschriften Bezug, wobei der Hersteller mit der entsprechen Police dazu ausgerüstet ist. Der richtige Erdung, Installation und Stromversorgung des Gerätes entsprechend der gültigen Vorschriften obliegen dem Kunden, der dafür die ganze Haftung trägt.

Die Voraussetzung für das Recht, Garantieansprüche geltend machen und alle Informationen über das Gerät erhalten zu können ist der Besitz der Kaufpapiere und der Seriennummer des Gerätes auf dem Typenschild. Der Typ ist auf eine Kunststoffunterlage aufgedruckt und gewährleistet eine lange Haltbarkeit der Schrift auch in Räumen mit besonders schwierigen atmosphärischen Bedingungen.

ACHTUNG: Alle Eingriffe in das Gerät haben automatisch den Verfall der Garantie zur Folge.

FRA

TEXA INDUSTRIES S.r.l. garantit son climatiseur contre tout défaut de fabrication pour une durée de 12 mois à partir de la date d'expédition, à condition que les règles d'usage suivantes soient respectées :

- 1) les températures de l'armoire ne doivent pas dépasser ou être inférieures à celles reportées sur la plaquette d'identification.
- 2) le climatiseur doit être monté sur des circuits ou des systèmes ne nécessitant pas une puissance de refroidissement supérieure à celle indiquée sur la plaquette d'identification.
- 3) le climatiseur doit être monté dans un environnement où la température ne dépasse pas ou n'est pas inférieure à celle indiquée sur la plaquette d'identification.
- 4) le climatiseur doit être monté sur une armoire dont l'indice de protection doit être au moins égal à IP54.
- 5) les prescriptions reportées dans la notice de mode d'emploi et d'entretien doivent être suivies scrupuleusement.

La garantie ne couvre pas les dommages éventuels provoqués par :

- a) l'introduction dans le circuit réfrigérant d'un fluide différent par la qualité et la quantité à celui prévu sur la plaquette d'identification,
- b) le fonctionnement du climatiseur dans un environnement non adéquat, comme un milieu acide ou corrosif.



Pendant la période de garantie, le fabricant s'engage à réparer ou à remplacer toute pièce qu'elle aura reconnue défectueuse sur la base de son propre jugement. La réparation ou le remplacement s'effectuera auprès de son établissement ou auprès de sociétés agréées étant entendu que tout frais dérivant du démontage, de l'expédition et du remontage sont à la charge du client. Les interventions requises par le client sur place, auprès de son établissement, sont à la charge de ce dernier, même pendant la période de garantie, et seront facturées selon le barème du fabricant. Les pièces réparées ou remplacées n'entraînent aucune modification sur la date d'entrée en vigueur ou de cessation de la garantie. Le fabricant s'oblige seulement à réparer ou à remplacer les pièces défectueuses et décline toute autre responsabilité. La réexpédition des pièces s'effectuera en port dû. Le client a la charge et la responsabilité du montage, de l'alimentation électrique et de la mise à la terre du climatiseur conformément à la législation en vigueur. Le fabricant est assurée contre toute responsabilité éventuelle dans le cadre législatif en vigueur.

Pour accéder à la garantie et aux informations sur le produit, il faut obligatoirement être en possession de la facture d'achat et du numéro de série du produit reporté sur la plaquette d'identification gravée sur le support en plastique. Les données restent toujours lisibles quel que soit l'environnement de travail.

ATTENTION ! La garantie est automatiquement annulée en cas d'une modification quelconque du climatiseur.

ESP

TEXA INDUSTRIES S.r.l. garantiza que el producto está exento de defectos de en cuanto a su calidad. Garantiza además por 12 meses todos los componentes del producto, a partir de la fecha de envío, cuando es utilizado en las siguientes condiciones:

- 1) Con temperaturas del cuadro o del armario no superiores y no inferiores a las temperaturas indicadas en la placa de características.
- 2) En circuitos o sistemas que no requieran potencias de refrigeración superiores a la potencia indicada en la placa de características.
- 3) En entornos con temperaturas no superiores o no inferiores a las indicadas en la placa de características.
- 4) En cuadros o armarios con un índice de protección como mínimo IP54.
- 5) Cuando se respeten íntegramente las normas presentadas en el manual de «Uso y Mantenimiento» que acompaña cada producto.

Esta garantía no cubre eventuales daños causados al producto por:

- a) Introducción en el circuito frigorífico de gases diferentes, por cantidad y calidad, del indicado en la placa de características.
- b) Funcionamiento del producto en entornos no idóneos, como atmósfera ácida o corrosiva.

Para cada componente que resultara defectuoso, en el periodo de garantía, el productor procederá, a su indiscutible juicio, a la reparación y/o sustitución, en sus propios establecimientos o en empresa autorizada por ella, sin ningún adeudo de los componentes que resultaran defectuosos. Eventuales gastos adicionales derivantes de la remoción, desplazamiento y eventual instalación no serán imputables al productor. Las actuaciones de mantenimiento, también en el periodo de garantía, solicitadas por el cliente en su domicilio, serán facturadas según las tarifas de los productos. El productor reparados o sustituidos, no modifican de ninguna manera los tiempos de inicio o cese de la propia garantía. El productor no asume ninguna responsabilidad, a parte aquella de reparar o sustituir los productos que resultaran defectuosos y la eventual entrega del producto será efectuada con portes debidos. Es a cargo del cliente, que asume todas las responsabilidades, la correcta conexión a tierra, la instalación y la alimentación eléctrica del producto conforme a las normas vigentes. Para eventuales responsabilidades por daños causados por producto defectuoso se hace referencia a la disciplina legislativa vigente, para la cual, el productor goza de la correspondiente póliza de seguros.

Para disfrutar del derecho de garantía y de la correspondiente información sobre el producto, es indispensable tener el documento de compra y el número de Serie del producto indicado en la placa de características. La placa de características viene impresa sobre un soporte plástico y garantiza una larga permanencia de los caracteres también en sitios y entornos particularmente pesados.

ATENCIÓN: La garantía cesa automáticamente en caso de cualquier modificación ilícita del producto.



TEXA INDUSTRIES S.r.l.

46020 PEGOGNAGA - MANTOVA - ITALY - STRADA CÀ BRUCIATA, 5

TEL. +39 0376-554511 - FAX +39 0376-558606

www.texaindustries.com - email: info@texaindustries.com

20. Assistance service / Servizio di Assistenza/ Kundendienst Service Assistance / Servicio de Asistencia

ENG

Assistance Service For machine malfunctions, technical information or advice on installation, please contact Assistance Service at:
TEXA INDUSTRIES S.r.l.

Via S. Pertini, 5 46020 – Pegognaga (MN) - ITALIA

Tel.: 0376 – 554511 Fax 0376 – 550576 e-mail: service@texaindustries.com

Before contacting the Manufacturer Assistance Service, ensure you have:

- A. The full machine code number;
- B. The serial number of the machine;

All requests for assistance must be sent to Manufacturer in writing, by email or fax.

WARNING: The equipment can only be returned to Manufacturer on request and after agreement by the Manufacturer itself.

ITA

Per qualsiasi problema di malfunzionamento della macchina, informazioni tecniche o consigli sull'installazione potete contattare il nostro Servizio Assistenza presso:

TEXA INDUSTRIES S.r.l.

Via S. Pertini, 5 46020 – Pegognaga (MN) - ITALIA

Tel.: +39 0376 – 554511 Fax: +39 0376 – 550576 e-mail: service@texaindustries.com

Prima di contattare il Servizio Assistenza del costruttore verificare sempre di avere:

- A. Il codice completo della macchina;
- B. Il numero di matricola della macchina;

Tutte le richieste di intervento devono pervenire al costruttore in forma scritta tramite e-mail o via fax.

ATTENZIONE: Le unità possono essere rientrate dal costruttore solo su richiesta e dopo accettazione al ritiro da parte del costruttore stesso.

DEU

Bei Betriebsstörungen, für Technische Informationen oder Ratschläge für die Installation der Maschine setzen Sie sich bitte mit unserem Kundendienst in Verbindung:

TEXA INDUSTRIES S.r.l.

Via S. Pertini, 5 46020 – Pegognaga (MN) - ITALIA

Tel.: +39 0376 – 554511 Fax: +39 0376 – 550576 e-mail: service@texaindustries.com

Beim Kontaktieren des Kundendienstes des Herstellers müssen folgende Angaben verfügbar sein:

- A. Vollständige Maschinenbezeichnung
- B. Seriennummer der Maschine

Alle Kundendienstansforderungen müssen schriftlich per E-Mail oder per Fax dem Hersteller übersandt werden.

ACHTUNG: Die Einheiten dürfen nur auf Anfrage und entsprechende Genehmigung des Herstellers dem Hersteller zurückgesandt werden.

FRA

Pour tout problème de mauvais fonctionnement de la machine, pour obtenir des informations techniques ou des conseils concernant la mise en place de la machine, nous vous invitons à contacter notre Service Assistance à l'adresse suivante:

TEXA INDUSTRIES S.r.l.

Via S. Pertini, 5 46020 – Pegognaga (MN) - ITALIA

Tel.: +39 0376 – 554511 Fax +39 0376 – 550576 e-mail: service@texaindustries.com

Avant de contacter le Service Assistance du fabricant, munissez-vous des informations indispensables suivantes:

- A. Le code complet de la machine;
- B. Le numéro de série de la machine.

Toutes les demandes d'intervention doivent parvenir au fabricant, sous forme écrite, via e-mail ou fax.

ATTENTION: aucune machine ne peut être renvoyée ou retournée au fabricant sans demande écrite préalable et sans l'accord correspondant écrit du fabricant.

ESP

Se puede contactar a nuestro Servicio de Asistencia por cualquier problema de funcionamiento de la máquina, información técnica o consejos sobre la instalación, en:

TEXA INDUSTRIES S.r.l.

Via S. Pertini, 5 46020 – Pegognaga (MN) - ITALIA

Tel.: +39 0376 – 554511 Fax +39 0376 – 550576 e-mail: service@texaindustries.com

Antes de contactar el Servicio del Fabricante tener siempre a mano:

- A. El código completo de la máquina;
- B. El numero de matrícula de la máquina;

Todos los pedidos de intervención deben ser remitidos al Fabricante de manera escrita, vía correo electrónico o fax.

ATENCIÓN: Las unidades pueden ser devueltas al Fabricante sólo a pedido y luego de la aceptación de retiro por parte del mismo Fabricante.



21. Notes / Note / Aufzeichnungen / Remarques / Notas





Service



TEXA INDUSTRIES S.r.l. - 46020 PEGOGNAGA - MANTOVA - ITALY - STRADA CÀ BRUCIATA, 5 - TEL. +39 0376-554511 - FAX +39 0376-558606

www.texaindustries.com - email: info@texaindustries.com