



**CONNECT AND PROTECT**

**Lösningar för livsmedelsindustrin**

  
**nvent**

**HOFFMAN**

# Komplett sortiment av hygieniska skåp

För att skydda kritisk elutrustning



I årtal har underhållspersonal i livsmedelsindustrin varit tvungna att göra extra, tidsödande åtgärder för att skydda kritisk elektrisk utrustning under avspolning – eller riskera produktsäkerheten och förseningar i produktionen på grund av att det trängt in vatten och bildats grogrund för bakterietillväxt.

Dessa manuella åtgärder som att dreva dörrar, täcka och täta krånglar till snåla produktionsprocesser och ger personalen mer jobb. Branschen behöver bättre utrustning – och nVent har lyckats med det.

Lita på HOFFMANS produktlösningar för det mest kompletta sortimentet av hygieniska skåp för att skydda din kritiska utrustning vid avspolning. Dessa lösningar har specialkonstruerats så att du snabbt och enklare kan hålla god hygien och bevara utrustningen, från de enklaste till de mest krävande förhållandena.

# God sed för hygienisk design



## Principer för hygienisk design av utrustning

- Yta med en genomsnittlig grovhet på högst 0,8 µm
- Material – Måste vara kompatibla med tillämpningen.
- Konstruerad med självdränerande ytor
- Installerad så att den går att komma åt helt och hållet under rengöringen
- Håller för rengöring med högtryck och hög temperatur.



Med dagens komplexa globala leverantörskedja kan en enda brist i livsmedelssäkerheten drabba miljontals konsumenter över hela världen.<sup>1</sup> I takt med att världen blir allt mer uppkopplad blir allmänheten, media och tillsynsmyndigheter alltmer uppmärksamma på hur livsmedelstillverkarna håller rent. Samtidigt gör potentiella säkerhetsrisker och kostnader för återkallelser, ansvarsskyldigheter, böter och långsiktig skada på varumärkena företagen motiverade att vidta extra åtgärder för att skydda konsumenternas hälsa, bland annat genom intensivare avspolningsrutiner och mer koncentrerade kemikalier. Dessa åtgärder har i sin tur lett till en stark efterfrågan på hygienisk design.

nVent fortsätter att leverera innovativa, enastående lösningar för att skydda utrustning och tillgodose behoven i miljöer med stränga hygienkrav. nVent HOFFMANS produktsortiment med sanitära lösningar har tagits fram för att underlätta underhåll

och minska risken för att främmande material ska komma in i de hanterade livsmedlen. Dessa specialkonstruerade skåp för sanitär avspolning bygger på dessa principer för hygienisk design:

- Uppfyller de strängaste branschstandarderna – bland annat UL typ 4X, klass IP66 och IP69 – för att hindra att vätska tränger in och skydda mot korrosion.
- Ha en dörrtätning som är lätt att underhålla och byta ut om det behövs.
- Stabilt stå emot rengöring med hög temperatur och högtryck.
- Fortsätta att fungera pålitligt efter upprepade rengöringscykler.

# nVent HOFFMAN produktlösningar för livsmedelsindustrin

## HDW: Hög skyddsnivå

nVent HOFFMANs toppmoderna skåpsortiment HDW som konstruerats för ett ultimt skydd är en av branschens högst klassade helhetslösningar för sanitär avspolning. HDW-skåpen hjälper till att skydda utrustning vid rengöring på plats och krävande sanitär avspolning. De passar utmärkt till reglage på maskinen och delar med stora temperatursvängningar.



Hela HDW-sortimentet uppfyller branschens högsta standarder för högtryckstvätt och rengöring med hög temperatur, bland annat IP69 (IEC) och typ 4X, 12 och 13.

**HDW-sortimentet** innehåller 10 väggmonterade skåp (HDW) och sex kopplingslådor (HDTB) samt ett antal IP69-klassade tillbehör.

### HJÄLPER TILL ATT FÖRLÄNGA LIVSLÄNGDEN FÖR REGLAGE OCH DRIVENHETER

- Vattentät tätning och korrosionsbeständighet förbättrar säkerheten för kritiska reglage och drivenheter

### SER TILL ATT BAKTERIERNA INTE FASTNAR OCH FÖRÖKAR SIG SAMT MOTSTÅR KORROSION

- 30° lutning på överdelen (HDW); 3° lutning på sidorna (HDTB)
- Utbytbar blå FDA-klassad silikonpackning
- Hårdvara och konstruktion helt i 304 rostfritt stål
- Strömlinjeformad hygienisk design

### SNABBAR UPP OCH FÖRENKLAR UNDERHÅLLET

- Tar bort manuellt extrajobb före och efter avspolningen
- FDA-klassad silikonpackning som är lätt att byta ut, göra ren, underhålla och installera
- Lås utan springor

## AFS: Medelhög skyddsnivå

Skåpsortimentet AFS hjälper till att skydda elektrisk utrustning vid sanitär avspolning och passar utmärkt till utrymmen med livsmedelshantering. WaterShed är specialkonstruerat för att underlätta avrinning vid avspolning och uppfyller standarderna IP66 och typ 4X och 12 för skydd mot mild avspolning och kemisk kontakt.

**AFS-sortimentet** omfattar 18 storlekar och ett antal rekommenderade tillbehör.

### UNDERLÄTTAR AVRINNING VID AVSPOLNING

- Sluttande överdel
- Inga förborrade monteringshål för maximal renlighet
- Inga flänsöppningar som standard för maximal tätning och renlighet

### LÄTT ATT RENGÖRA OCH SNYGG DESIGN

- Packning formad på plats (FIGP)
- Bockad och sömsvetsad stomme
- Dolda dörrgångjärn med fästspind

### HÖG KORROSIONSBESTÄNDIGHET

- Konstruktion i 304 rostfritt stål



## ASR: Grundskydd

Skåpsortimentet ASR hjälper till att skydda utrustningen vid minimal avspolning och passar utmärkt för utrymmen utan livsmedelskontakt. ASR-skåpen uppfyller standarderna IP66 och typ 4X och 12 för ett grundskydd mot vatten och kemikalier.

**ASR-sortimentet** omfattar 22 storlekar och ett antal rekommenderade tillbehör.

### LÄTT ATT UNDERHÅLLA

- Verktygslösa gångjärnsstift av clips-typ
- Inga förborrade monteringshål för maximal renlighet
- Inga öppningar som standard för att maximera tätning och renlighet

### SNYGGT UTFÖRANDE

- Packning formad på plats (FIGP)

### HÖG KORROSIONSBESTÄNDIGHET

- Konstruktion i 304 rostfritt stål



Om du vill veta mer om nVent HOFFMANs kompletta sortiment av lösningar för sanitär avspolning kan du kontakta din nVent HOFFMAN-representant eller distributör.

Du kan även besöka: [HOFFMAN.nVent.com](https://www.hoffman.nvent.com)



# Skydd för varje nivå

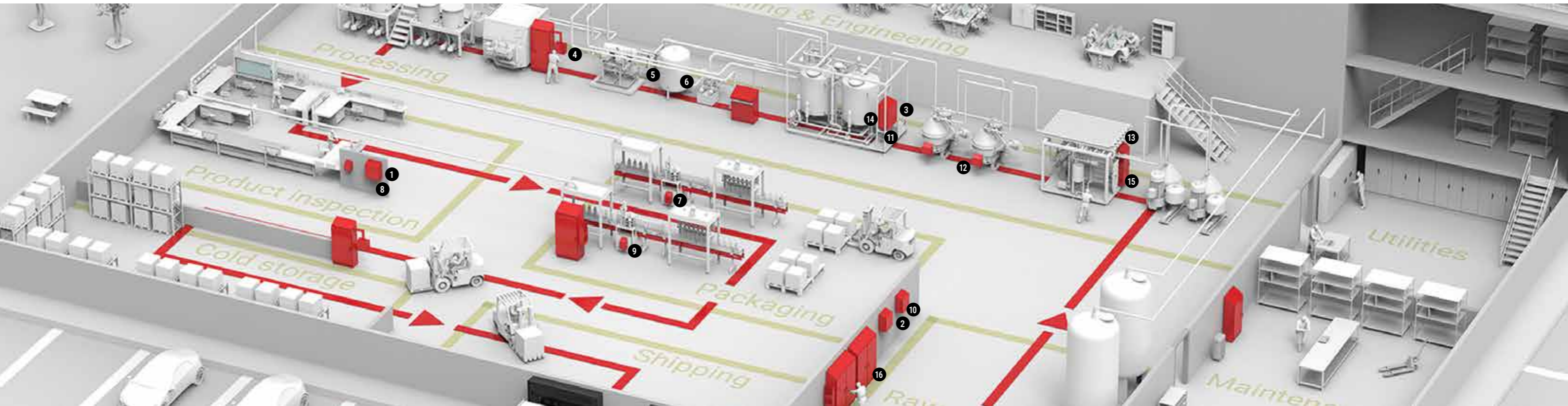

## Skåp

- 1** ASR- och SSTB-skåp



Passar utmärkt för att skydda utrustning vid minimal avspolning.

**Certifieringar och standarder:**  
IP66, UL 508A och cULus, Typ 4X och 12

---

- 2** AFS-skåp



Passar utmärkt för att skydda utrustning vid rengöring på plats och tuff sanitär avspolning.

**Certifieringar och standarder:**  
IP66, UL 508A och cUL, Typ 4X och 12

---

- 3** HDskåp (HDW, HDTB)



Passar utmärkt för att skydda utrustning vid rengöring på plats och tuff sanitär avspolning. Finns som väggmonterade skåp och kopplingslådor.

**Certifieringar och standarder:**  
IP66, IP69, UL 508A och cULus, Typ 4X och 12

## HMI/OI

- 4** SS Upphängningssystem



Upphängningssystem som skyddar HMI-enheter i miljöer med högtrycksvätt och rengöring med hög temperatur.

**Certifieringar och standarder:**  
UL 508A och cUL Typ 4X, 4, 12, IP66

## VÄRMEHANTERING

- 5** H20mit avfuktare



Tar bort fukt ur luften i skåpet för att skydda komponenterna mot kondensation.

**Certifieringar och standarder:**  
UL 508A och cUL, CE

---

- 6** H20mit - ventilationsutlopp



Låter vattnet rinna ut från skåpets botten för att minska de skadliga effekterna av temperaturframkallat vakuum som kan dra till sig vatten och fukt på insidan.

**Certifieringar och standarder:**  
UL 508A och cUL, CE, UL 508A och cUL Typ 4X, 4, IP66

---

- 7** Extrem luftkonditionering



Luftkonditioneringsenheterna är särskilt utformade från grunden för hållbarhet och prestanda. De har en FDA-godkänd neoprenpackning, lutande hölje för att minska ansamlingen av vätska och partiklar samt tillväxten av bakterier samt komponenter i robust rostfritt stål som ger mindre nedtid och lägre reservdelskostnader.

**Certifieringar och standarder:**  
UL Typ 4X, IEC IP66 och IP69

## VÄRMEHANTERING

- 8** Termoelektrisk kylare

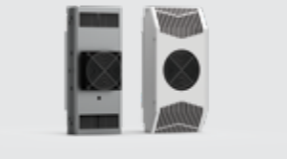

Tar bort värme runt kritiska komponenter inne i skåpet.

**Certifieringar och standarder:**  
UR och cUR Typ 4x, 4, 3R, 12, IP65, CE

---

- 9** Vortex



Håller skåpen svala, rena och skyddade även i de mest påfrestande miljöer - passar utmärkt i små utrymmen där det finns komprimerad luft tillgänglig. Finns i modellerna Typ 12 och Typ 4/4X.

**Certifieringar och standarder:**  
UL 508A och cUL Typ 4X, 4, IP54, IP66

## HD TILLBEHÖR

- 10** AWHD - Väggfästen



Skapar ett mellanrum mellan skåpet och väggen för att underlätta rengöring. Innehåller tätningsbrickor för att garantera IP-klassen.

---

- 11** LFHD - Justerbara fötter



Justerbara fötter för placering av skåpet på ojämnt golv. Effektivare rengöring tack vare de helt täckta och tätade gängorna.

## HD TILLBEHÖR

- 12** CGHD - kabelflänsar



Kabelmontage med hygienisk design ger utmärkt dragavlastning och hög skyddsklass.

---

- 13** ECHD - Skyddande fläktkåpa



Hjälper till att skydda filterfläktar mot vattenintrång i miljöer som spolas av. Kåpan lyfts enkelt bort vid underhåll och packningsbyte, och den kan öppnas till 35 graders vinkel för att göra det enkelt att rengöra filter. Den sluttande överdelen förhindrar att vätska och annat skräp samlas. Bockad och sömsvetsad.

---

- 14** HDSW - Dörrbrytare



Dörrbrytare för att aktivera elektriska enheter (belysning, signalering, larm osv.) utformade för HDW-seriens väggmonterade skåp.

---

- 15** Reservpackningar



FDA-klassade silikonpackningar som är lätta att byta ut, göra rena, underhålla och installera. Det finns även packning formad på plats (FIPG)

---

- 16** Handtag



Alternativa handtag som kan sättas i stället för standard HD-lås.

Om du vill veta mer om nVent HOFFMANS kompletta sortiment av hygieniska lösningar kan du kontakta din nVent HOFFMAN-representant eller distributör. Du kan även besöka: [HOFFMAN.nVent.com](http://HOFFMAN.nVent.com)

Vår kraftfulla varumärkesportfölj:

**CADDY ERICO HOFFMAN RAYCHEM SCHROFF TRACER**



[nVent.com/HOFFMAN](https://nVent.com/HOFFMAN)