

Magnetmontageset; Magnet Fixation Kit;
Kit de montage magnétique; Kit para montaje megnético

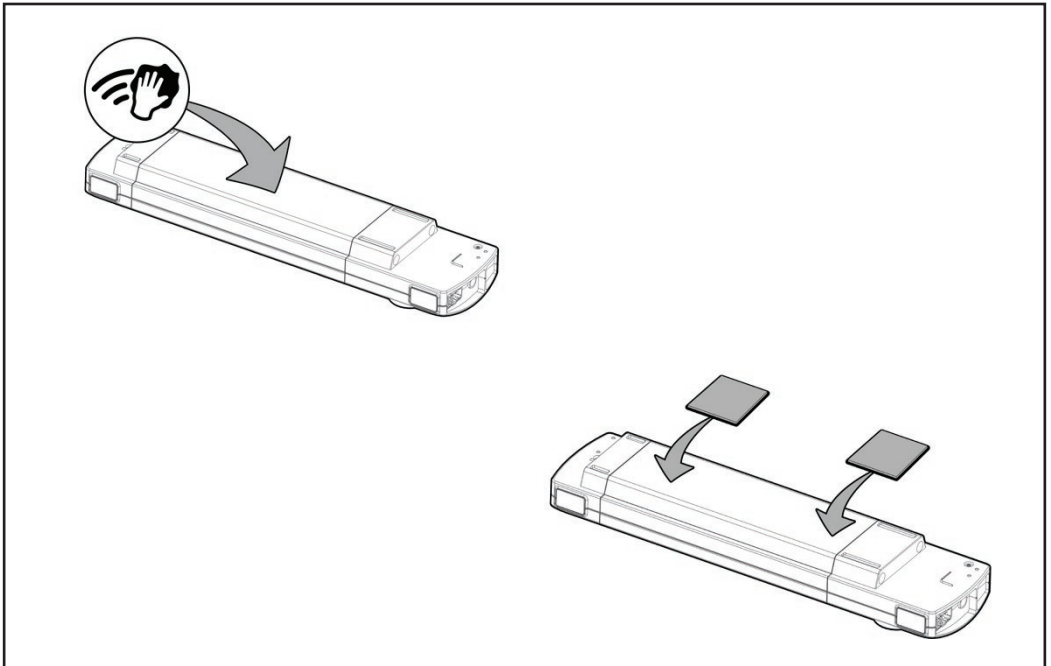
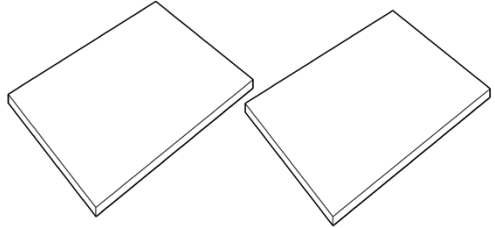
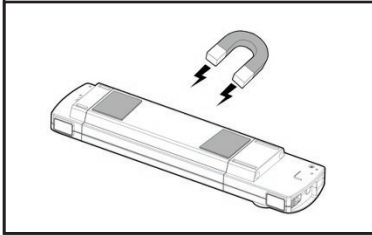

(DE) Die Verarbeitungstemperatur der Verklebung liegt zwischen + 18°C und + 35°C. Der Einsatzbereich der Verklebung liegt bei - 10°C und + 50°C. Die Oberfläche muss trocken, sauber und fettfrei sein, dazu gegebenenfalls mit Spiritus, Alkohol, etc. reinigen. Fügeflächen müssen mit gleichmäßigem Druck zusammengepresst werden. Die vollständige Klebekraft ist erst nach 24 h erreicht.

(EN) The processing temperature of the bond is between + 18 ° C and + 35 ° C. The application range of the bonding is - 10 ° C and + 50 ° C. The surface must be dry, clean and free of grease, if necessary clean with alcohol. Joining surfaces must be pressed together with even pressure. The full adhesive force is reached only after 24 h.

(FR) La température de traitement de la liaison est comprise entre + 18 ° C a + 35 ° C. Le domaine d'application du collage est de - 10 ° C et + 50 ° C. La surface doit être sèche, propre et exempte de graisse, éventuellement nettoyer avec de l'alcool. Les surfaces de jonction doivent être pressées ensemble avec une pression uniforme. La pleine force adhésive est atteinte seulement après 24 h.

(ES) La temperatura de procesamiento de la unión está entre + 18 ° C y + 35 ° C. El rango de aplicación es - 10 ° C y + 50 ° C. La superficie debe estar seca, limpia y libre de grasa, si es necesario, limpiar con alcohol. Las superficies de unión deben presionarse simultáneamente con presión uniforme. La fuerza adhesiva completa se alcanza después de 24 h.