

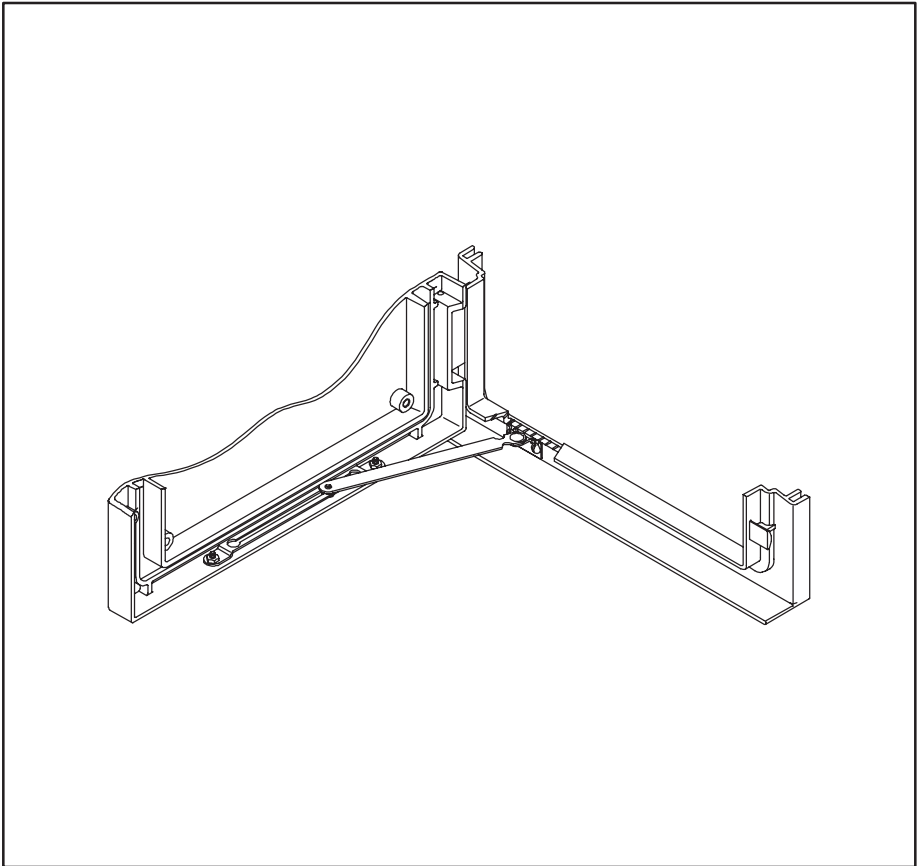





HOFFMAN

ULTRX®

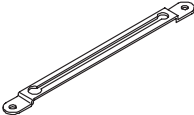
Door Stop Kit
Tür-Arretierung
Compas de porte
Juego de tope de puerta



<p>1</p>  <p>(1x)</p>	<p>2</p>  <p>(1x)</p>	<p>3</p>  <p>(1x)</p>
<p>4</p> <p>10-32x.44</p>  <p>(2x)</p>	<p>5</p> <p>8-32x.5</p>  <p>(2x)</p>	

ENGLISH

1. Locate and drill (2) .182" dia. holes through front collar tab surface. Silicon seal 8-32 screw and nut.
2. Drill (2) .209" dia. holes through door flanges at locations shown. Countersink hole; exterior side.
3. Assemble arm to slide and fasten to door.
4. Tighten all screws to 15 in-lbs.

NOTE: Door stop can be mounted to bottom or top of enclosure.

DEUTSCH

1. Bestimmen und bohren Sie (2) Löcher mit einem Durchmesser von 4.62mm in die vordere Anlagefläche. Dichten Sie die 8-32 Schraube und Mutter mit Silikon ab.
2. Bohren Sie an den abgebildeten Positionen (2) Löcher mit einem Durchmesser von 5.31mm. Von der Außenseite Bohrung versenken. Montieren Sie den Arm an die Schiene und befestigen Sie ihn an der Tür.
4. Ziehen Sie alle Schrauben fest (1.69 N-m).

HINWEIS: Türanschlag kann an der oberen oder unteren Seite der Einfassung angebracht werden.

FRANÇAIS

1. Placer et percer deux trous d'un diamètre de 4.62mm dans l'onglet du collier. Sceller les vis et écrous 8-32 avec du silicone.
2. Percer deux trous d'un diamètre de 5.31mm aux endroits indiqués dans les rebords de la porte. Faire un trou fraisé, côté extérieur.
3. Assembler le bras pour glisser et fixer la porte.
4. Serrer toutes les vis à 1.69 N-m.

REMARQUE: L'arrêt de porte peut être monté au bas ou au du boîtier.

ESPAÑOL

1. Ubique y taladre (2) agujeros de 4.62mm pulg. de diámetro en la superficie de lengüeta del collar. Selle con silicona el tornillo y la tuerca 8-32.
2. Taladre (2) agujeros de 5.31mm pulg. de diámetro en los rebordes de la puerta en las ubicaciones mostradas. Avellanar el agujero en el lado exterior.
3. Monte el brazo a la corredera y sujétela a la puerta.
4. Apriete todos los tornillos a 1.69 N-m pulg.-libra.

NOTA: El tope de la puerta se puede montar en la parte inferior superior de la caja.

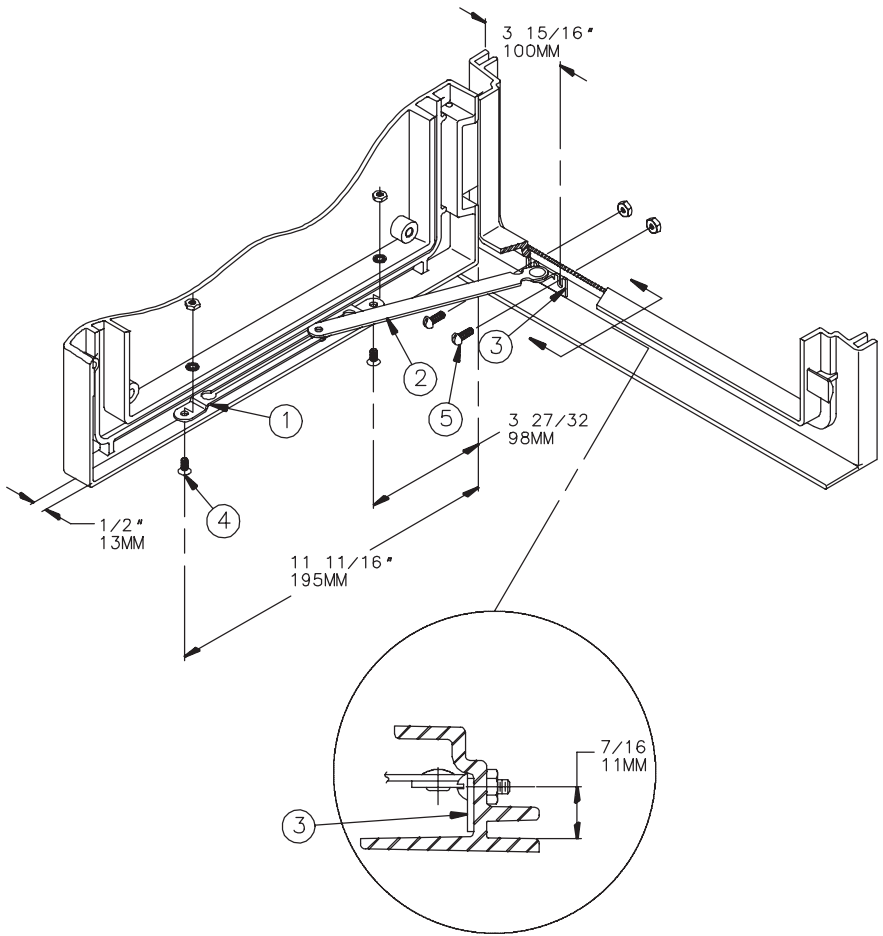



HOFFMAN