

Padlock Kit for JIC
 Schließsystem für JIC
 Dispositif à cadenas pour JIC
 Juego de candado para JIC

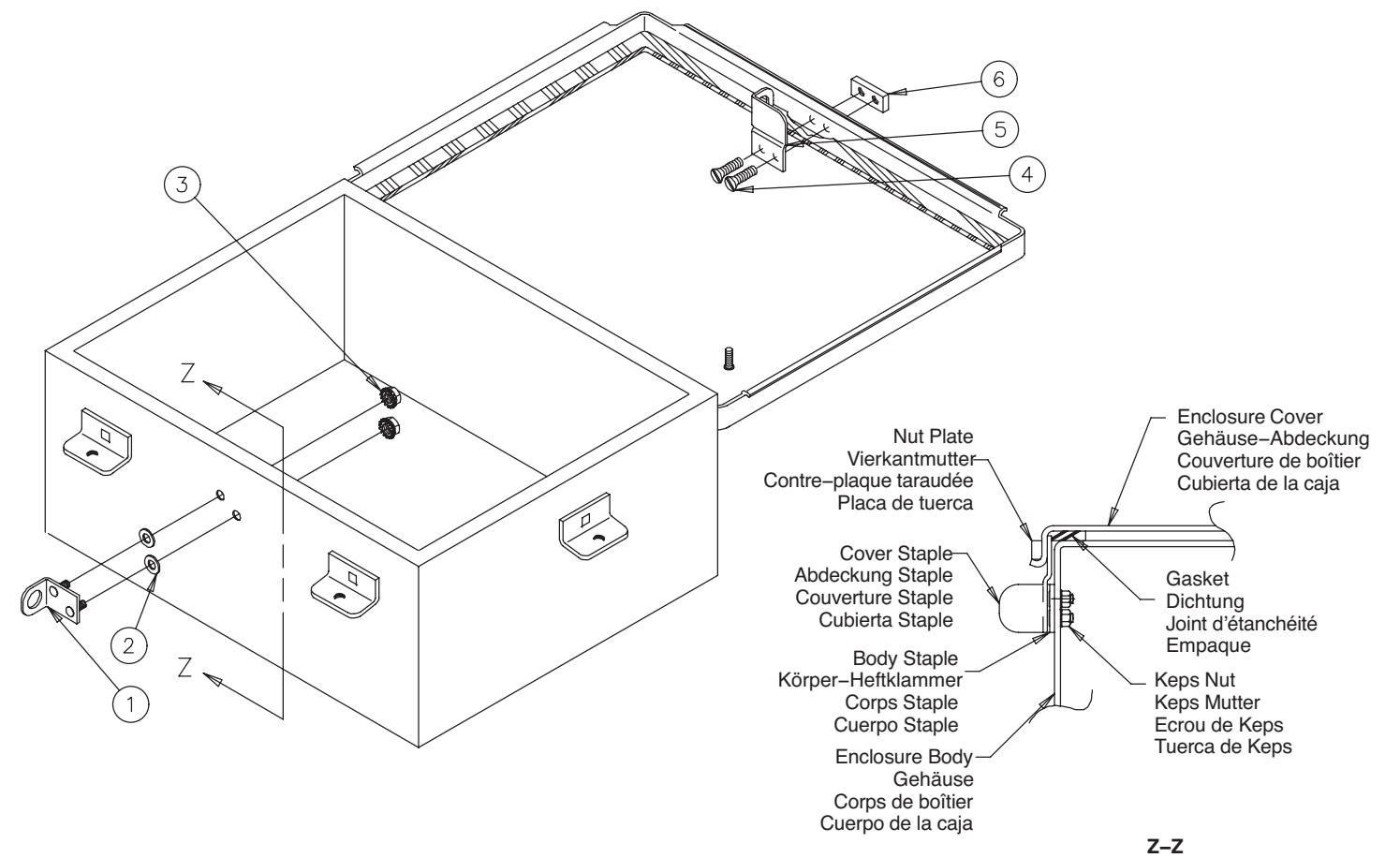

⚠ WARNING ⚠ WARNUNG ⚠ AVERTISSEMENT ⚠ PRECAUCION

To avoid electric shock, do not energize any circuits before all internal and external electrical and mechanical clearances are checked to assure that all assembled equipment functions safely and properly.

Um elektrischen Schlag zu vermeiden, versorgen Sie keine Stromkreise mit Energie, bevor ganz interne und externe elektrische und mechanische Abstände überprüft werden, um zu versichern, daß alle zusammengebaute Ausrüstung sicher und richtig arbeitet.

Pour éviter la décharge électrique, n'activez aucun circuit avant que des dégagements électriques et mécaniques tou'internes et externes soient vérifiés pour s'assurer que tout le matériel assemblé fonctionne sans risque et correctement.

Para evitar descarga eléctrica, no energice ninguna circuitos antes de que las separaciones eléctricas y mecánicas todo internas y externas se controlen para asegurar que funciona todo el equipo ensamblado con seguridad y correctamente.

INSTALLATION INSTRUCTIONS:

- Position the nut plate (item 6) on the cover flange as shown in section view Z-Z. Mark the hole locations, remove the nut plate, center punch the hole locations, and drill two .203 inch diameter holes through the cover flange. Be very careful not to damage the gasket.
- Insert cover staple (item 5) behind edge of gasket; be very careful not to damage the gasket. Attach the cover staple to the cover using nut plate and two flat-head screws (item 4).
- Close and clamp the cover, position the drilling template (item 7) behind the cover staple, and tape it to the enclosure body. Raise the cover, center punch the marks on the template, remove the template, and drill two .172 inch diameter holes through the enclosure body.
- Attach the body staple (item 1) to the enclosure body with the sealing washers (item 2) and the 6-32 nuts (item 3).

MONTAGEANLEITUNGEN:

- Platz die Vierkantmutter (Einzelteil 6) auf dem Abdeckungflansch, wie in der Abschnittansicht Z-z gezeigt. Die entfernen Lochpositionen kennzeichnen, die Vierkantmutter, der mittel Durchschlag die Lochpositionen und Bohrer zwei 203 die ZollDurchmesser Löcher durch den Abdeckungflansch. Achtgeben, sehr daß Sie nicht die Dichtung beschädigen.
- Abdeckungheftklammer (Einzelteil 5) einsetzen hinter Rand der Dichtung; achtgeben, sehr daß Sie nicht die Dichtung beschädigen. Die Abdeckungheftklammer zur Abdeckung mit Vierkantmutter und zwei FlachkopfSchrauben (Einzelteil 4) anbringen.
- Ende und Spannstück die Abdeckung, Platz die bohrenSchablone (Einzelteil 7) hinter der Abdeckungheftklammer und Band es zum Gehäusekörper. Die Abdeckung, mittel Durchschlag anheben die Markierungen auf der entfernen Schablone, die Schablone und Bohrer zwei 172 DurchmesserLöcher durch den Gehäusekörper.
- Die Körperheftklammer (Einzelteil 1) anbringen zum Gehäusekörper mit den Dischungsscheiben (Einzelteil 2) und die 6-32 Mütter (Einzelteil 3).

MODES D'EMPLOI:

- Situation la contre-plaque taraudée (point 6) sur la bride de Couverture comme montré dans vue Z-z de section. Marquer les emplacements de trou, enlever la contre-plaque taraudée, le poinçon central les emplacements de trou, et de la perceuse deux de po. de diamètre de 203 les trous par la bride de Couverture. Faire attention très à ne pas endommager le joint d'étanchéité.
- Insérer l'agrafe de Couverture (point 5) derrière le bord du joint d'étanchéité ; faire attention très à ne pas endommager le joint d'étanchéité. Attacher l'agrafe de Couverture à la Couverture en utilisant la contre-plaque taraudée et deux vis à tête plate (point 4).
- Fin et pince la Couverture, situation le Calibre de forage (point 7) derrière l'agrafe de Couverture, et Bande il au corps de boîtier. Soulever la Couverture, centrer le poinçon les marques sur le Calibre, enlever le Calibre, et les trous de diamètre de 172 de la perceuse deux par le corps de boîtier.
- Attacher l'agrafe de corps (point 1) au corps de boîtier avec les rondelles d'étanchéité (point 2) et les 6-32 ecrous (point 3).

INSTALACIONES INSTRUCCIÓN:

- Posición la placa de tuerca (artículo 6) en la brida de la Cubierta según lo demostrado en la opinión Z-z de la sección. Marcar las ubicaciones del agujero, quitaes la placa de tuerca, el sacador centro las ubicaciones del agujero, y del taladro dos de diámetro del 203 los agujeros de la pulgada a través de la brida de la Cubierta. Tener muy cuidado de no dañar el empaque.
- Insertar la grapa de la Cubierta (artículo 5) detrás del borde del empaque; tener muy cuidado de no dañar el empaque. Unir la grapa de la Cubierta a la Cubierta usando la placa de tuerca y dos tornillos de cabeza llana (artículo 4).
- Cierre y tornillo oprimir la Cubierta, posición la Plantilla que perfora (artículo 7) detrás de la grapa de la Cubierta, y Cinta él al cuerpo de la caja. Levantar la Cubierta, sacador centro las marcas en la Plantilla, quitar la Plantilla, y los agujeros del diámetro del 172 del taladro dos a través del cuerpo de la caja.
- Unir la grapa del cuerpo (artículo 1) al cuerpo de la caja con las arandelas para sello (artículo 2) y las 6-32 tuercas (artículo 3).

