



CONNECT AND PROTECT

Etsirack

12/2022

nvent

SCHROFF

Schränke – Etsirack

ÜBERSICHT

HAUPKATALOG

- Schränke 1
- Wandgehäuse ... 2
- Schrank-,
Wandgehäuse-
Zubehör 3
- Klimatechnik ... 4
- Elektronik-
gehäuse 5
- Baugruppenträger/
19"-Einschübe .. 6
- Frontplatten,
Steckbaugruppen,
Kassetten 7
- Systeme 8
- Netzgeräte 9
- Backplanes 10
- Steckverbinder,
Frontelemente-
system 11
- Anhang 12

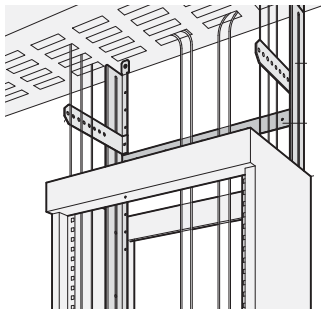

Deckenrostbefestigung mit
Kabelabfangschiene

eta43445

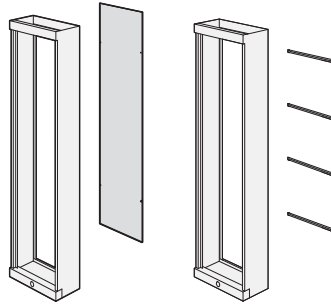

Wahlweise Rückwand oder
Kabelbegrenzungsleisten einsetzbar

eta43459 05605051

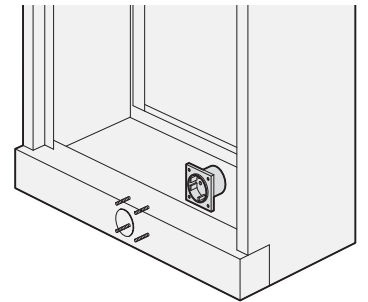

Sockelblende mit integrierter Steckdose

eta43449

NORMEN / APPROBATIONEN

- Außen- und Innenabmessungen entsprechen:
IEC 48D und ETS 300119
- Schutzart IP 20 nach IEC 60529
- Schutzleiterverbindungen entsprechen:
DIN EN 50178/VDE 0160

Schränke – Etsirack

ÜBERSICHT

METRISCHES GESTELL FÜR ÖFFENTLICHE UND PRIVATE TELEKOMMUNIKATIONSNETZE

- Entsprechend Normen IEC 48 D und ETS 300 119
- Statische Traglast bis 200 kg
- Deckenrostbefestigung
- Anreihung Rücken an Rücken möglich



05605001

LAGERSCHRANK

- Mit perforierter Fronttür
- Rückseitig entweder durch Rückwand oder durch Kabelbegrenzungsleisten ergänzbar

SERVICEPLUS

- z.B. Modifikationen (Ausbrüche, Sonderfarben)
- z.B. Kundenspezifische Lösungen (Sondergrößen)

Übersicht 1.346

etsirack

Gestell	1.348
Anreihsatz	1.349
Rückwand	1.349
Kabelbegrenzungsleiste	1.349
Deckenrostbefestigung	1.350
Einbausteckdose etsirack	1.350
Geräteträger, metrisch	1.351
19"-Adapter	1.351

Projektbeispiele 1.352

Schränke – Etsirack

ETSIRACK GESTELL



- Geschweißtes Gestell mit metrischer Rasterlochung nach ETS 300119-3
- Statische Traglast 200 kg
- Einbauhöhe 81 SU (1 SU = 25 mm)

LIEFERUMFANG (montiert)

Pos.	Menge	Beschreibung
1	1	Gestell, St, 2 mm, RAL 7035
2	1	Fronttür mit Perforation, St, 1,5 mm, RAL 7035 mit Sicherheitsschloss inkl. 2 Schlüssel, Erdung
3	4	Nivellierfüße, St, verzinkt, Polyamid schwarz
4	1	Sockel, St, 2 mm, RAL 7035
5	1	Blindstopfen, Polyamid, weiß, für Steckdosenausbruch

BESTELLINFORMATIONEN

Höhe mm	Breite mm	Tiefe mm	Menge	Bestell-Nr.
2200	600	300	VPE = 1 Stück auf Palette	10125-010
2200	600	300	VPE = 2 Stück auf Palette	10125-011
Anreihersatz etsirack VPE 1 Satz				21190-793
Einbausteckdose etsirack SCHUKO, 230 V/16 A, weiß, 1 Stück				21101-360

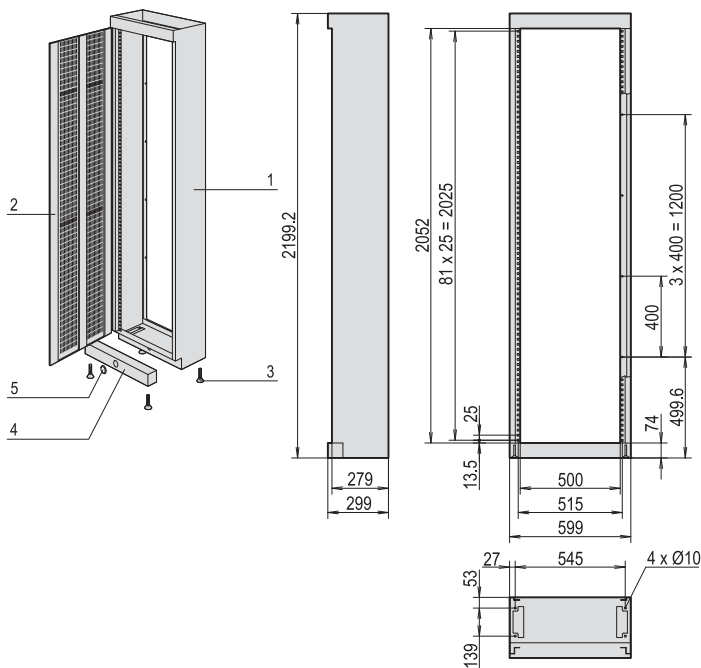

05605001

05605050 eta43442

Schränke – Etsirack

ANREIHSATZ ETSIRACK

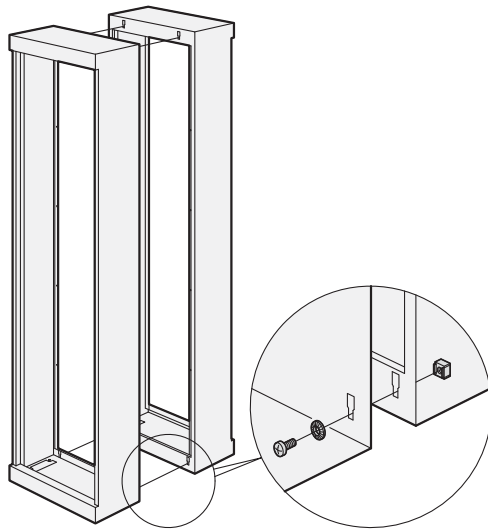

ETA43447

- Zur Aneinanderreihung von zwei Gestellen Rücken an Rücken

LIEFERUMFANG

Pos.	Menge	Beschreibung
1	4	Erdungskäfigmutter, Nomelscheibe, Schraube M6 x 12

BESTELLINFORMATIONEN

Beschreibung	Bestell-Nr.
Anreihersatz etsirack	21190-793

RÜCKWAND

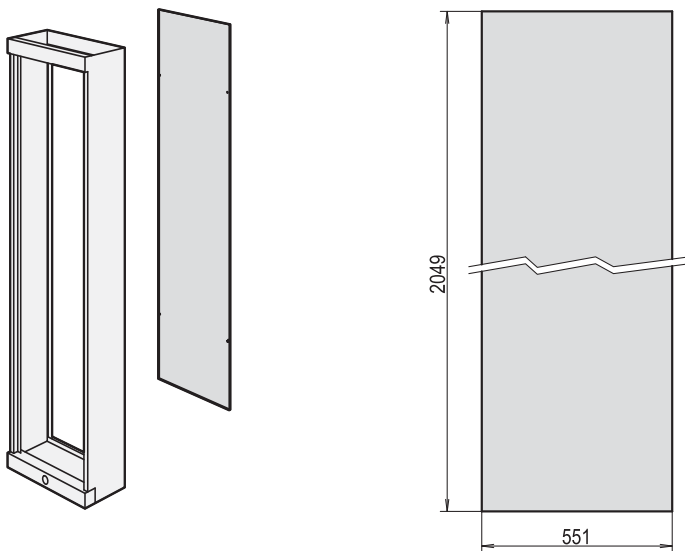

eta43459 eta43444

LIEFERUMFANG

Pos.	Menge	Beschreibung
1	1	Rückwand, St, 1 mm, RAL 7035
2	1	Erdungsset (Cu-Litze 4 mm ² grün/gelb)
3	1	Befestigungsmaterial

BESTELLINFORMATIONEN

Beschreibung	Bestell-Nr.
Rückwand	20125-021

KABELBEGRENZUNGSLEISTE

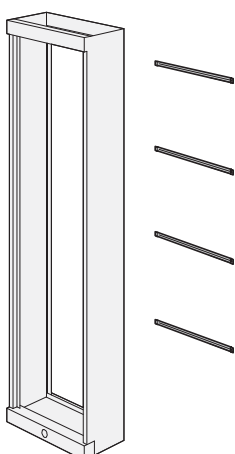

05605051

- Kabelbegrenzungsleisten sind im etsirack anstelle einer Rückwand verwendbar

LIEFERUMFANG

Pos.	Menge	Beschreibung
1	4	Kabelbegrenzungsleiste, St, 2 mm, RAL 7035
2	1	Befestigungsmaterial

BESTELLINFORMATIONEN

Beschreibung	Bestell-Nr.
Kabelbegrenzungsleiste	20125-006

Schränke – Etsirack

DECKENROSTBEFESTIGUNG

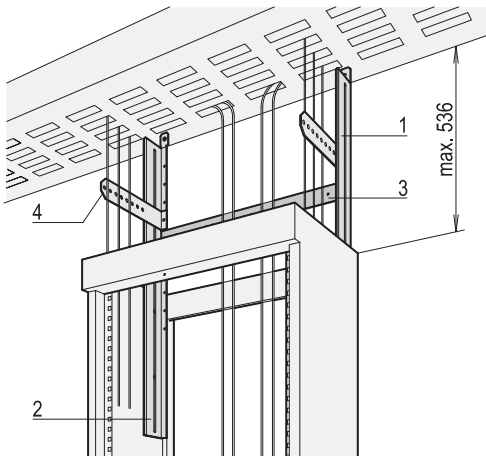

ETA43445

- Auszugslänge der Schiebbestangen rechts und links max. 536 mm

LIEFERUMFANG (Bausatz)

Pos.	Menge	Beschreibung
1	1	Schiebestange rechts, St, 3 mm verzinkt
2	1	Schiebestange links, St, 3 mm verzinkt
3	1	Montageschiene, St, 3 mm, verzinkt
4	2	Kabelabfangschiene, St, 3 mm, RAL 7035
5	1	Befestigungsmaterial

BESTELLINFORMATIONEN

Beschreibung	Bestell-Nr.
Deckenrostbefestigung	20125-005

EINBAUSTECKDOSE ETSIRACK

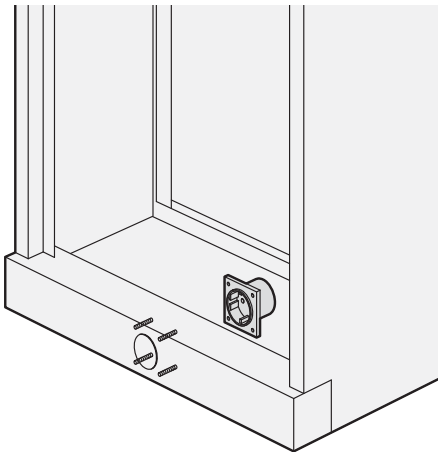

ETA43449

- SCHUKO, 230 V_{AC}, 16 A

LIEFERUMFANG

Pos.	Menge	Beschreibung
1	1	Einbausteckdose, SCHUKO, weiß
2	1	Befestigungsmaterial

BESTELLINFORMATIONEN

Beschreibung	Bestell-Nr.
Einbausteckdose etsirack	21101-360

Schränke – Etsirack

GERÄTETRÄGER, METRISCH

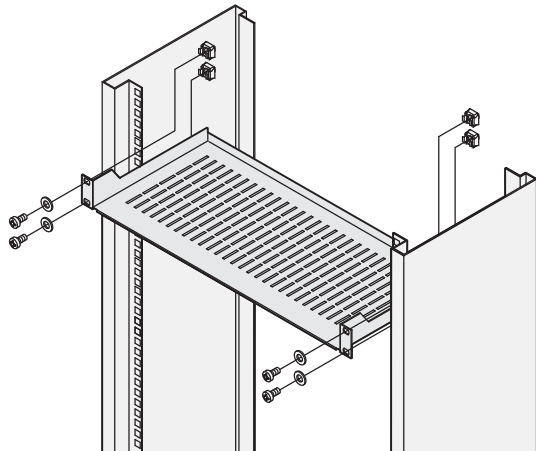

05601501

- Zum Einbau in metrische Gestelle (Befestigungsmaß 515 mm)
- Traglast 10 kg
- Einbauhöhe 49 mm

LIEFERUMFANG

Pos.	Menge	Beschreibung
1	1	Geräteträger, St, 1,5 mm, RAL 7035
2	1	Erdungsmaterial
3	1	Befestigungsmaterial

BESTELLINFORMATIONEN

Breite mm	Tiefe mm	Bestell-Nr.
497	222	20118-686

19"-ADAPTER

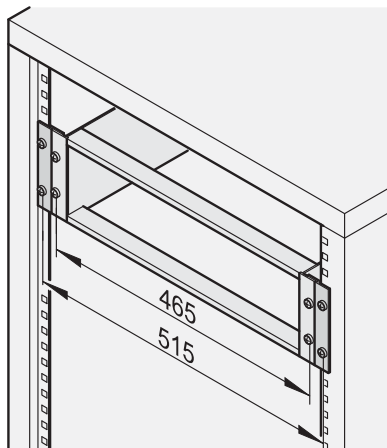

b2a44292

- Der 19"-Adapter ermöglicht den Einbau von 19"-Komponenten im metrischen Etsirack
- Zwischen dem 19"-Adapter und dem metrischen Höhenraster entstehen oben und unten gleich große Zwischenräume

LIEFERUMFANG

Pos.	Menge	Beschreibung
1	2	Adapter 19"/metrisch, Al-Profil, farblos chromatiert
2	1	Befestigungsmaterial

BESTELLINFORMATIONEN

Höhe HE	Zwischenraum mm	Bestell-Nr.
3	oben/unten je 8,8 mm	20838-084
6	oben/unten je 4,6 mm	20838-086
45	keiner	20125-018

HINWEIS

- Einbaumaße und Zwischenräume siehe Internet

Schränke – Etsirack

SERVICEPLUS: SOLUTION - PROJEKTBEISPIELE



05605003

TELEKOM FRANKREICH

- Mit perforierter Fronttür
- Spezielle Deckenrostbefestigung



05605002

TELEKOM DEUTSCHLAND

- Mit gewölbter Fronttür als Raumgewinn
- Inklusive Rückwand
- Schwenkebelgriff anstatt Sicherheitsschloss

Schränke – Etsirack

North America

Warwick, RI, USA

Tel +1.401.738.1722

San Diego, CA, USA

Tel +1.858.740.2400

Europe, Middle East & India

Straubenhardt, Germany

Tel +49 7082 794 0

Betschdorf, France

Tel +33 3 88 90 64 90

Warsaw, Poland

Tel +48 22 209 98 35

Hemel Hempstead,

Great Britain

Tel +44 1442 24 04 71

Lainate, Italy

Tel +39 02 932 714 1

Dubai, United Arab Emirates

Tel +971 4 82 38 666

Bangalore, India

Tel +91 80 6715 8900

Istanbul, Turkey

Tel +90 541 368 0941

Asia Pacific

Shanghai, China

Tel +86 21 2412 6943

Singapore

Tel +65 6768 5800

Shin-Yokohama, Japan

Tel +81 45 476 0271

Our powerful portfolio of brands:

CADDY ERICO HOFFMAN RAYCHEM SCHROFF TRACER



[nVent.com/SCHROFF](https://www.nVent.com/SCHROFF)