



CONNECT AND PROTECT

Utensili manuali e idraulici

Soluzioni per la lavorazione di Barre Flessibili e rigide

nvent

ERIFLEX

SOMMARIO

UTENSILI IDRAULICI

Banco da lavoro idraulico per barre in rame & nVent ERIFLEX Flexibar.....	4
Punzonatrice idraulica per barre in rame & nVent ERIFLEX Flexibar	8
Punzonatrice idraulica per barre in rame & nVent ERIFLEX Flexibar	9
Strumento di crimpatura per punzonatrice idraulica.....	10
Piegabarre idraulica per barre in rame e nVent ERIFLEX Flexibar	11
Cesoia idraulica per barre in rame.....	12
Cesoia idraulica per nVent ERIFLEX Flexibar	13

UTENSILI MANUALI

Utensili manuali	14
Manuale nVent ERIFLEX Flexibar Workcenter	16
Utensile di piegatura in portafoglio nVent ERIFLEX Flexibar	17
Utensile di piegatura per nVent ERIFLEX Flexibar.....	20
Utensile di taglio, utensile manuale di piegatura, utensile di torcitura nVent ERIFLEX Flexibar.....	22
Guida di foratura, utensile di spellatura, Cutter di spellatura nVent ERIFLEX Flexibar	23
Punzonatrice Flexibar e accessori.....	24
Utensili per mettere in forma piccole sezioni di nVent ERIFLEX Flexibar	25
Utensile di foratura e crimpatura per treccia, utensile di taglio e punzonatura manuale per rotaie DIN	26
Elenco codici prodotto.....	27

Banco da lavoro idraulico per barre in rame & nVent ERIFLEX Flexibar



**CESOIA IDRAULICA PER
BARRE IN RAME**



**PUNZONATRICE PER BARRE IN
RAME & FLEXIBAR**

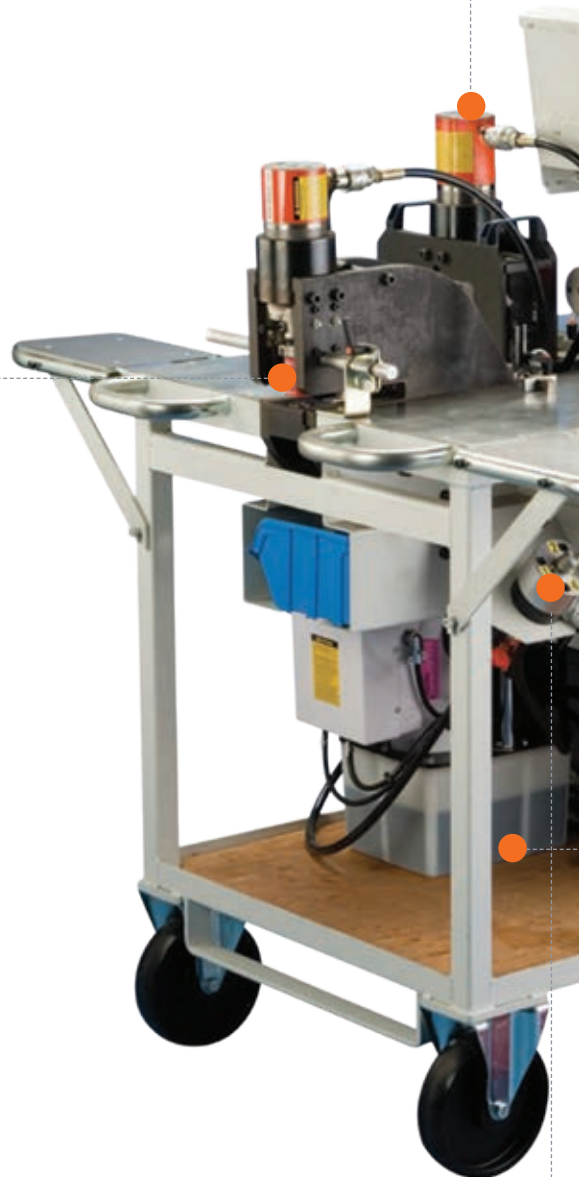
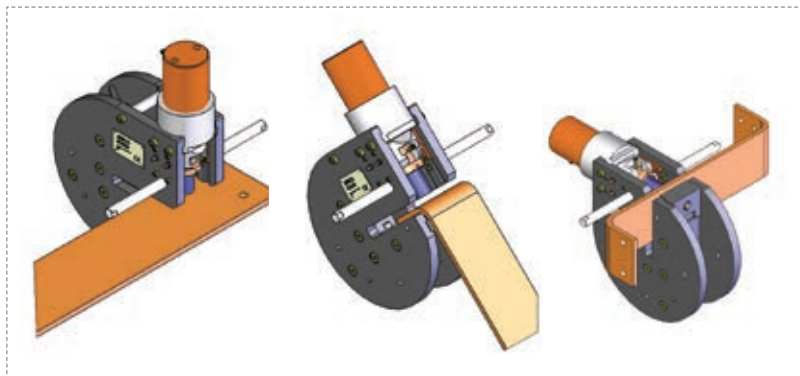

VALVOLA DIREZIONALE A 4 VIE

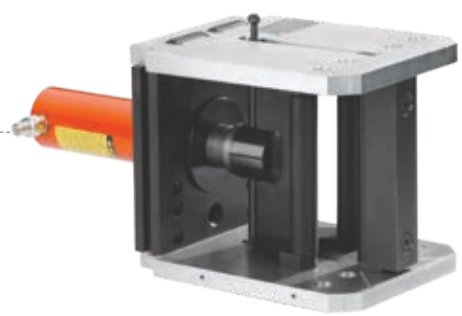

**PIEGABARRE IDRAULICA
PER BARRE IN RAME**

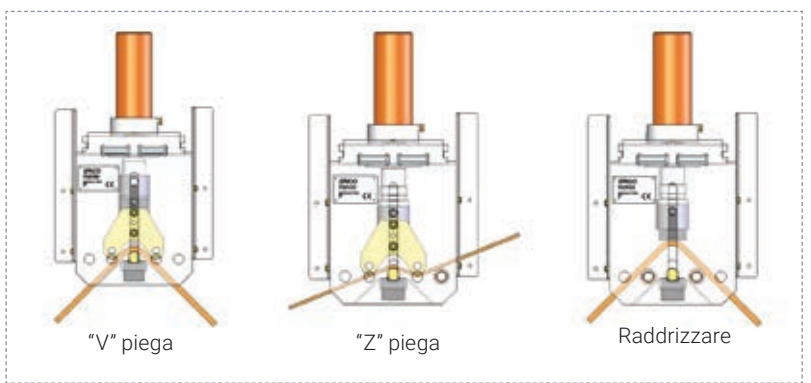

**POMPA IDRAULICA &
PEDALIERA DI COMANDO**

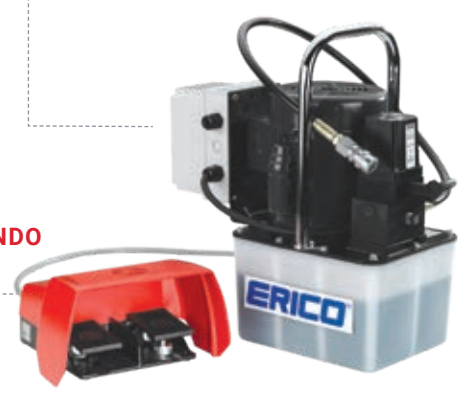

**CESOIA IDRAULICA PER NVENT
ERIFLEX FLEXIBAR (OPZIONALE)**

Banco da lavoro idraulico per barre in rame & nVent ERIFLEX Flexibar

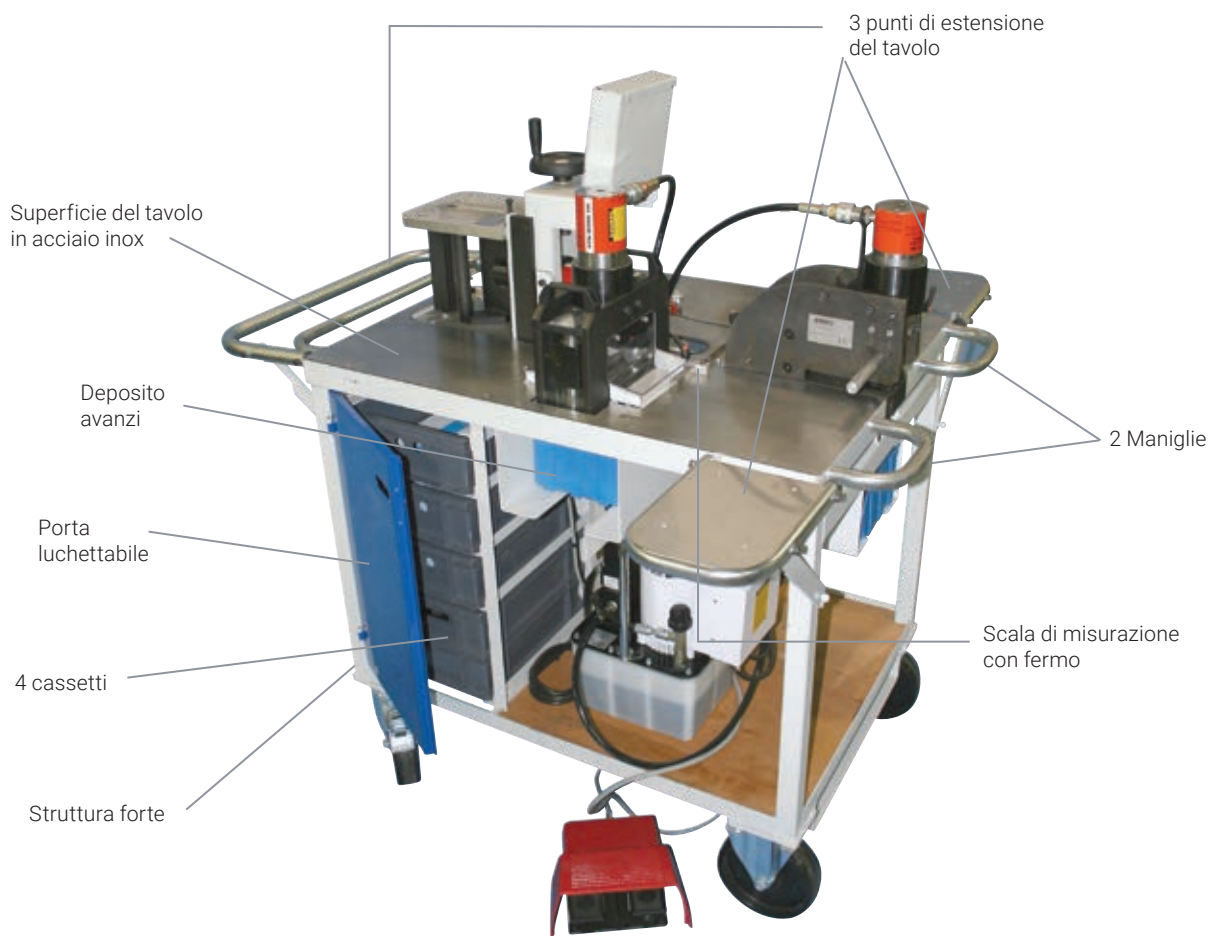



BANCO DA LAVORO IDRAULICO PER BARRE IN RAME & NVENT ERIFLEX FLEXIBAR

- Banco da lavoro mobile con tutti gli utensili per tagliare, piegare e forare le barre in rame o nVent ERIFLEX Flexibar
- Questo set è composto da:
 - Punzonatrice idraulica per barre in rame & nVent ERIFLEX Flexibar (punzoni e matrici non inclusi)
 - Piegatrice idraulica per barre in rame e nVent ERIFLEX Flexibar piega 200 x 12,7 mm (8" x 1/2") con regolazione piano della macchina
 - Cesoa idraulica per barre in rame 125 x 12,7 mm (5" x 1/2")
 - Pompa idraulica 700 bars & pedaliera di comando
 - Selettore macchine : valvola direzionale a 4 vie per selezionare la macchina
 - 2 elastomeri (senza set di punzone e matrice)
 - Regolazione dell'angolo programmabile
 - Luce
 - Protezione salvamotore
 - 4 cassetti per mettere gli accessori
 - cavo lunghezza 6 mt
- Un tubo flessibile idraulico, libero a collegare altri utensili (utensile di taglio nVent ERIFLEX Flexibar o altri).

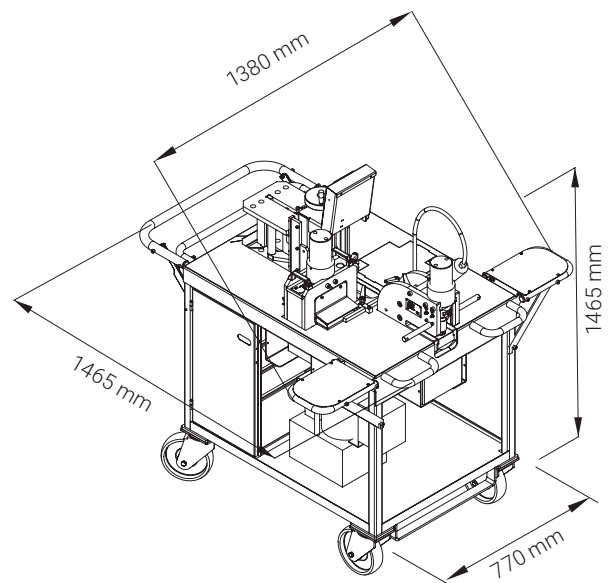
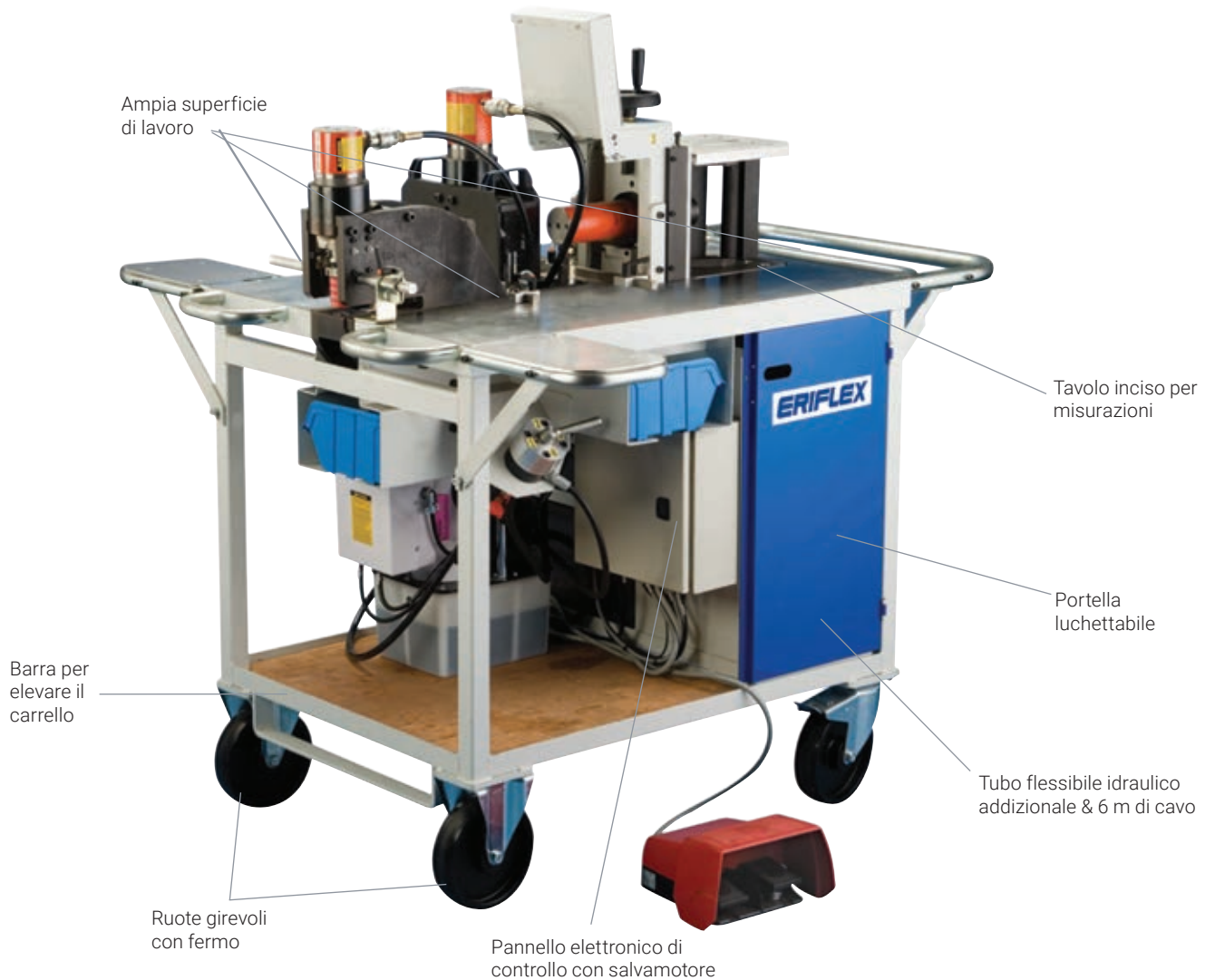
OGNI UTENSILE PUÒ ESSERE ACQUISTATO SEPARATAMENTE



Articolo numero	Descrizione		
545650	Banco da lavoro idraulico - 230 V (Utensile di taglio Flexibar non incluso)	1	356 kg
545720	Banco da lavoro idraulico - 115 V (Utensile di taglio Flexibar incluso) Vendita negli Stati Uniti	1	857 lbs

Punzonatrice idraulica per barre in rame & nVent ERIFLEX Flexibar



- Barre di rame o alluminio & nVent ERIFLEX Flexibar
- Massima dimensione
 - Quota di gola: 130 mm (5")
 - Max spessore della barra: 12,7 mm (1/2")
- Max pressione idraulica di esercizio : 700 bars (10,000 PSI)
- Struttura meccanicamente resistente
- Sistema rapido di punzoni & matrici
- Foro preciso e a margine pulito
- Segnale acustico di corretta regolazione del punzone per la posizione di foro
- banda graduate con fermo per misurare la profondità
- Ampia gamma di punzoni e matrici disponibili da 6,5 a 20 mm (5/16 - 8/16") + asolati
- Posizioni di lavoro : orizzontale -45° -90° (quando installato nel banco di lavoro)

1. RAPIDO MONTAGGIO-NESSUN UTENSILE RICHIESTO

2. MAX DIMENSIONE PROFONDITÀ DI GOLA: 130 MM

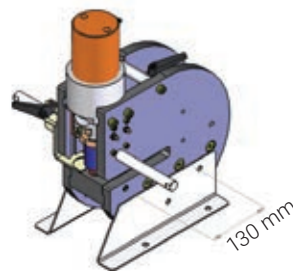
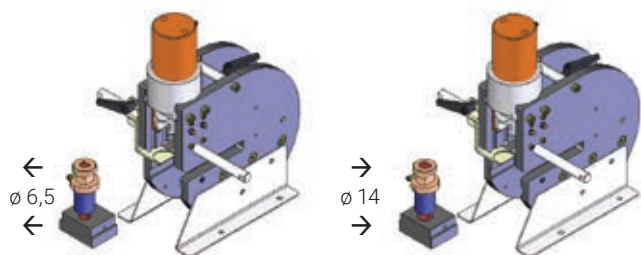

3. TRE POSIZIONI

4. FORI CIRCOLARI E ASOLATI

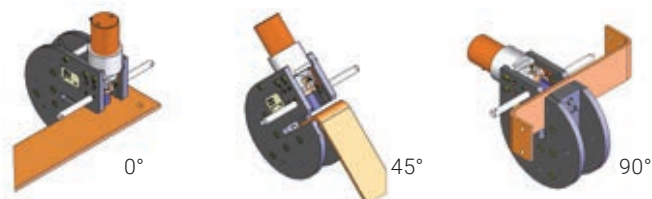

90° disponibile solo con il banco da lavoro. Se la punzonatrice è acquistata separatamente, solo 2 posizioni sono disponibili: 0° e 45°

PUNZONATRICE IDRAULICA

Articolo numero	Descrizione		
545680	Punzonatrice idraulica	1	54.00 kg

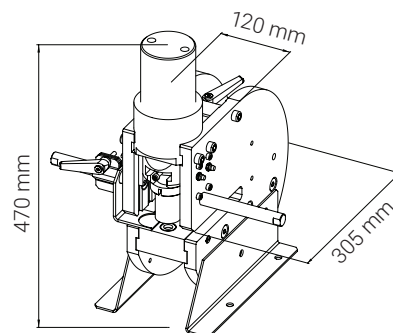

Punzonatrice idraulica per barre in rame & nVent ERIFLEX Flexibar

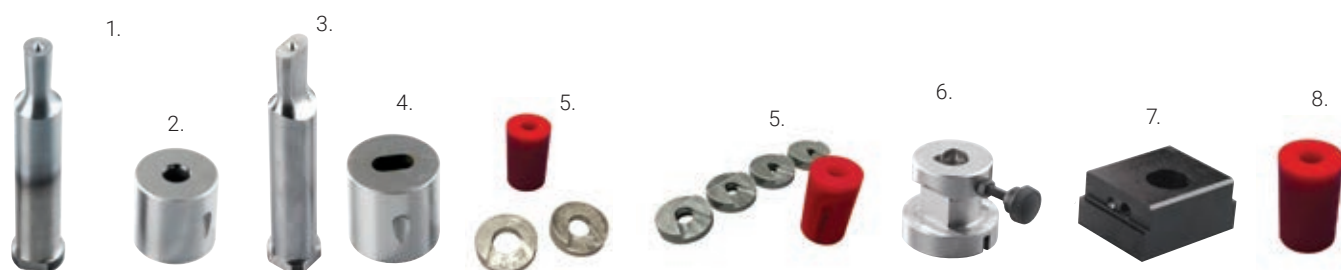

FORI CIRCOLARI METRICI

Articolo numero	Punzone (fig. 1)			Articolo numero	Matrice (fig. 2)			Articolo numero	Elastomero (fig. 5)		
545800	6,5 mm	1	0.13 kg	545801	6,5 mm	1	0.19 kg	545893	6,5-9-11-14	1	0.550 kg
545805	9 mm	1	0.14 kg	545806	9 mm	1	0.18 kg	545893	6,5-9-11-14	1	0.550 kg
545810	11 mm	1	0.14 kg	545811	11 mm	1	0.17 kg	545893	6,5-9-11-14	1	0.550 kg
545815	14 mm	1	0.16 kg	545816	14 mm	1	0.16 kg	545893	6,5-9-11-14	1	0.550 kg
545820	18 mm	1	0.24 kg	545821	18 mm	1	0.13 kg	545894	18-20	1	0.280 kg
545825	20 mm	1	0.25 kg	545826	20 mm	1	0.11 kg	545894	18-20	1	0.280 kg

FORI ASOLATI METRICI (PUNZONI E MATRICI FORI ASOLATI E GUIDE IN POLLICI DISPONIBILI SU RICHIESTA)

Articolo numero	Punzone (fig. 3)			Articolo numero	Matrice (fig. 4)			Articolo numero	Elastomero (fig. 5)		
545850	6,5x13 mm	1	0.14 kg	545851	6,5x13 mm	1	0.15 kg	545893	6,5-9-11-14	1	0.550 kg
545855	9x18 mm	1	0.22 kg	545856	9x18 mm	1	0.12 kg	545894	18-20	1	0.280 kg
545860	11x20 mm	1	0.24 kg	545861	11x20 mm	1	0.1 kg	545894	18-20	1	0.280 kg
545865	14x20 mm	1	0.24 kg	545866	14x20 mm	1	0.1 kg	545894	18-20	1	0.280 kg

FORI CIRCOLARI IN POLLICI

Articolo numero	Punzone (fig. 1)			Articolo numero	Matrice (fig. 2)			Articolo numero	Elastomero (fig. 5)		
545950	5/16" Punzone - 1/4" bullone	1	0.13 kg	545951	5/16" Matrice - 1/4" bullone	1	0.19 kg	545893	6,5-9-11-14	1	0.550 kg
545955	3/8" Punzone - 5/16" bullone	1	0.14 kg	545956	3/8" Matrice - 5/16" bullone	1	0.18 kg	545893	6,5-9-11-14	1	0.550 kg
545960	17/32" Punzone - 7/16" bullone	1	0.16 kg	545961	17/32" Matrice - 7/16" bullone	1	0.16 kg	545893	6,5-9-11-14	1	0.550 kg
545965	9/16" Punzone - 1/2" bullone	1	0.16 kg	545966	9/16" Matrice - 1/2" bullone	1	0.16 kg	545893	6,5-9-11-14	1	0.550 kg

ELASTOMERO DI SOSTITUZIONE SINGOLO

Articolo numero	Descrizione (fig. 8)		
545895	Elastomero 6.5-9-11-14	1	0.66 kg
545896	Elastomero 18-20	1	0.058 kg

ACCESSORI

Articolo numero	Descrizione		
545900	Porta punzone 6,5-9-11-14 (fig. 6)	1	0.55 kg
545905	Porta punzone 18-20 (fig. 6)	1	0.48 kg
545910	Porta matrice (fig. 7)	1	1.60 kg

Strumento di crimpatura per punzonatrice idraulica

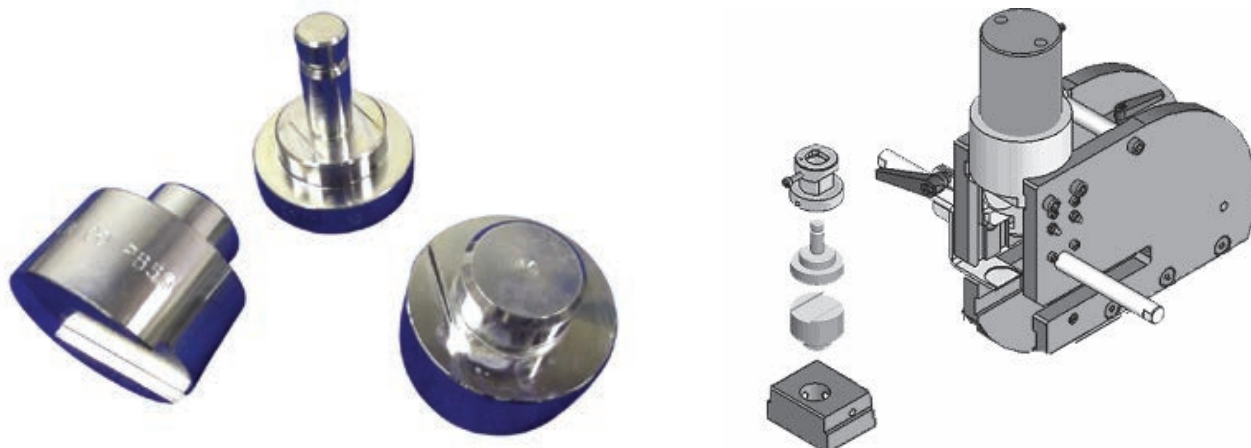

Questo kit permette di crimpare terminali PB16, PB25, PB 50 su trecce con la punzonatrice idraulica, e permette la produzione delle proprie trecce di massa

CARATTERISTICHE

- Crimpa i capicorda PB sulle trecce utilizzando la punzonatrice idraulica per barre e per nVent ERIFLEX Flexibar
- Crimpa trecce e i capicorda piatti e ad uno spessore consistente
- Il kit include un punzone e due stampi per accogliere capicorda PB di tutte le dimensioni
- Configurazione semplice e veloce, senza l'uso di utensili
- Conforme a RoHS

SPECIFICHE

Referenza	HTC3-4
Articolo numero	545980
Materiale	Acciaio
Peso	1,85 kg
Certificazioni	EAC 8462399100 (Russian Federation) RoHS
Quantità imballaggio standard	1 pc
UPC	78285687540
EAN-13	3479775459806

TRECCE E TUBI DA USARE



TRECCE

Articolo numero	Descrizione	Sezione mm ²	mm
557240	FTCB 15-16	16	15x1.5
557260	FTCB 15-25	25	23x1.5
557300	FTCB 15-50	50	28x3

TUBI

Articolo numero	Descrizione	A mm	B mm	C mm
557180	PB 16	16	15	1
557190	PB 25	22	25	1
557380	PB 50	30	30	1

Piegabarre idraulica per barre in rame e nVent ERIFLEX Flexibar

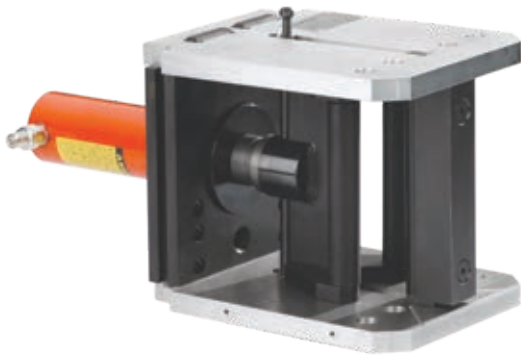

- Barre rame o alluminio & Flexibar
- Massima dimensione Sezione rame 2000 mm²
- Max barra larghezza: 200 mm (8")
- Max barra spessore: 12,7 mm (1/2")
- Raggio di piega: 12,5 mm / 1/2"
- angolo regolabile fino a 99°
- Accessori per piegatura barre rame o alluminio & Flexibar
- Angolo +/-2°

1. UNA MACCHINA / TRE FUNZIONI: RAPIDO MONTAGGIO

+/-2°



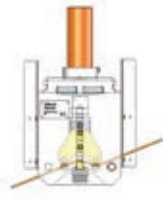

"V" piega



"Z" piega



Raddrizzare

Articolo numero	Descrizione		
545670	Piegabarre idraulica	1	51 kg

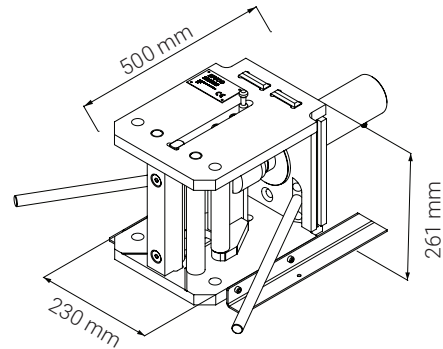

2. AMPIA DIMENSIONE: 2000 MM² / 200 X 10 MM (8" X 3/8")

3. FACILE ACCESSO CON NUMEROSE POSSIBILITÀ DI PIEGATURA

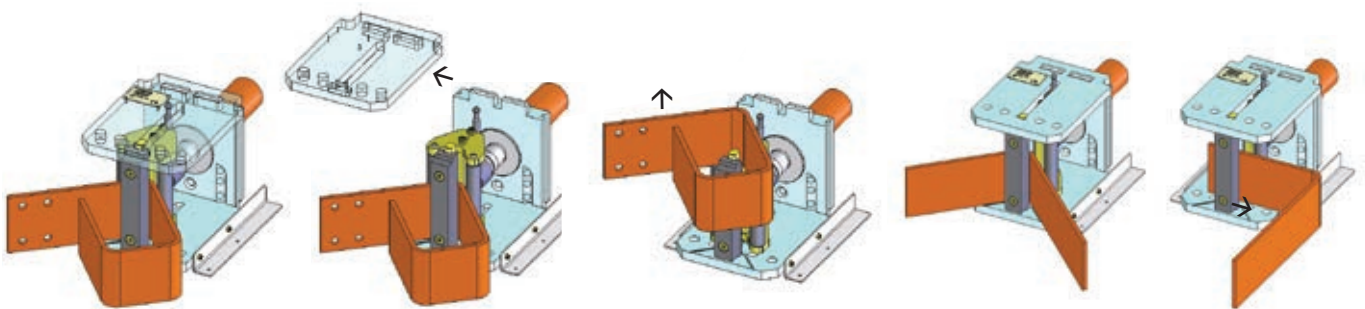

4. AMPIA SUPERFICIE DI LAVORO PER LE OPERAZIONI DI PIEGATURA

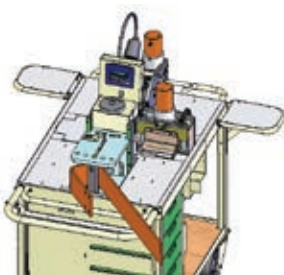

5. SUPPORTO BARRA

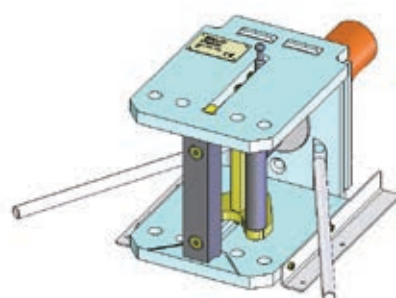

Cesoia idraulica per barre in rame

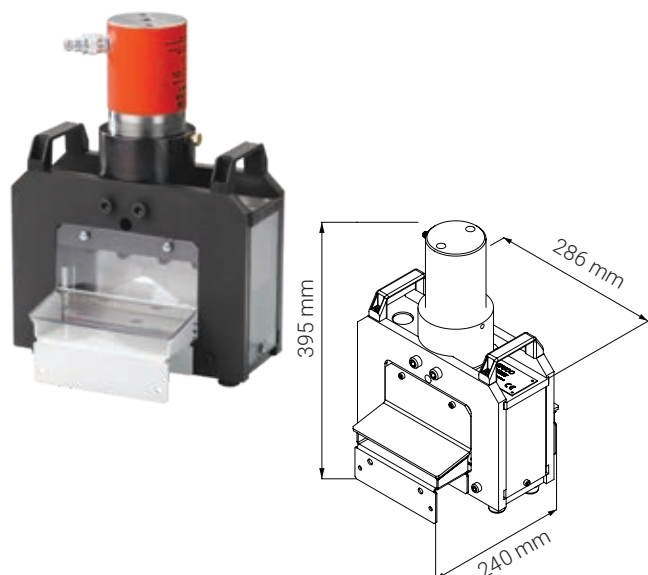

- Barre di rame o alluminio
- Max dimensione
- Max larghezza barra: 125 mm (5")
- Max spessore barra: 12,7 mm (1/2")
- Lama spessore 7 mm
- Costruzione meccanicamente resistente: Sistema guida a 2 colonne
- Taglio secco a margine pulito
- Ispezione visiva della posizione della cesoia
- Protezione delle dita trasparente
- Facile accesso alla lama

Articolo numero	Descrizione		
545690	Cesoia idraulica per barre	1	41 kg
545695	Lama per cesoia idraulica	1	1 kg

Invent ERIFLEX guida a rulli



- In combinazione con la cesoia idraulica per barre (545690) a supporto delle barre stesse
- Graduata con stop (1 m)

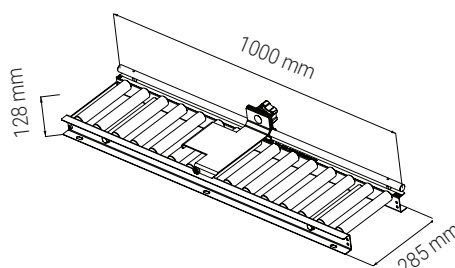

Articolo numero	Descrizione		
558990	Guida a rulli	1	10 kg

Pompa idraulica con comando a pedale



POMPA IDRAULICA

- Pressione 700 bars
- Un tubo flessibile con attacchi a innesto rapido
- Olio tipo (545706)
- Capacità del serbatoio da 1.9 a 3.8 litri
- Flusso olio 0,2 L per minuto

PEDALIERA DI COMANDO



- 2 Pedali di comando
- 3 posizioni di comando per operazioni di: off, on, sicurezza off

Articolo numero	Descrizione		
545700	Pompa elettro idraulica 230 V & pedaliera di comando	1	40 kg
545701	Pompa elettro idraulica 115 V & pedaliera di comando	1	40 kg
545706	Olio idraulico 0,946 litri	1	1 kg

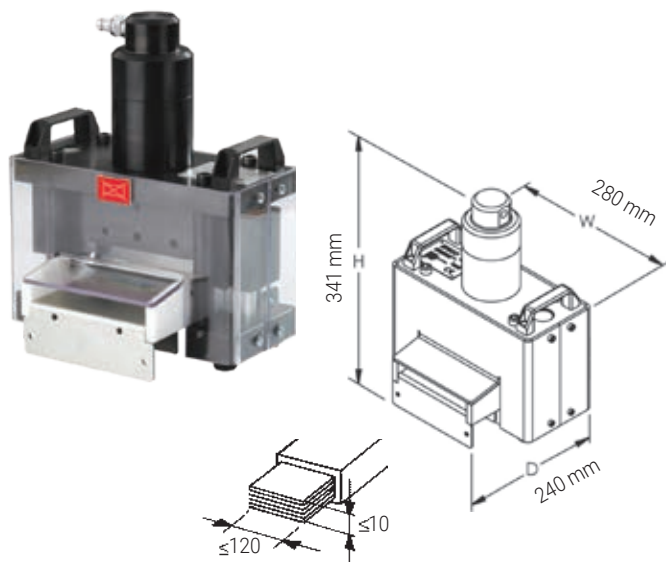
Utensile idraulico di taglio per nVent ERIFLEX Flexibar



- Rame o alluminio
- costruzione meccanicamente resistente
- tagli rapidi e accurati senza sbave o deformazioni
- Ispezione visiva della posizione di taglio
- max dimensione: Rame sezione 1200 mm²
- larghezza della barra: 120 mm (4-3/4")
- spessore della barra: 12 mm (1/2")
- nVent ERIFLEX Flexibar 12x100x1 o 10x120x1 MAX
- **Attention:** Tagliando barre rigide si danneggia l'utensile

Articolo numero	Descrizione		
559010	Utensile idraulico di taglio HFST	1	34 kg
559040	Lama per utensile HFST-C	1	1 kg

Guida per utensile di taglio nVent ERIFLEX Flexibar



- Regolazione rapida della nVent ERIFLEX Flexibar nell'utensile. NESSUN UTENSILE E' RICHIESTO
- Aspettativa di incrementare la vita della lama

Articolo numero	Descrizione		
559020	Guida HFST-B	1	1 kg

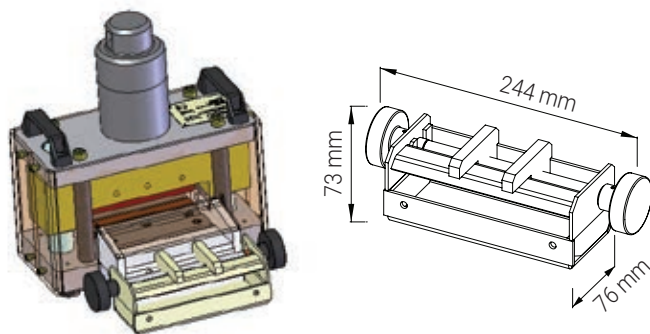

Utensili manuali

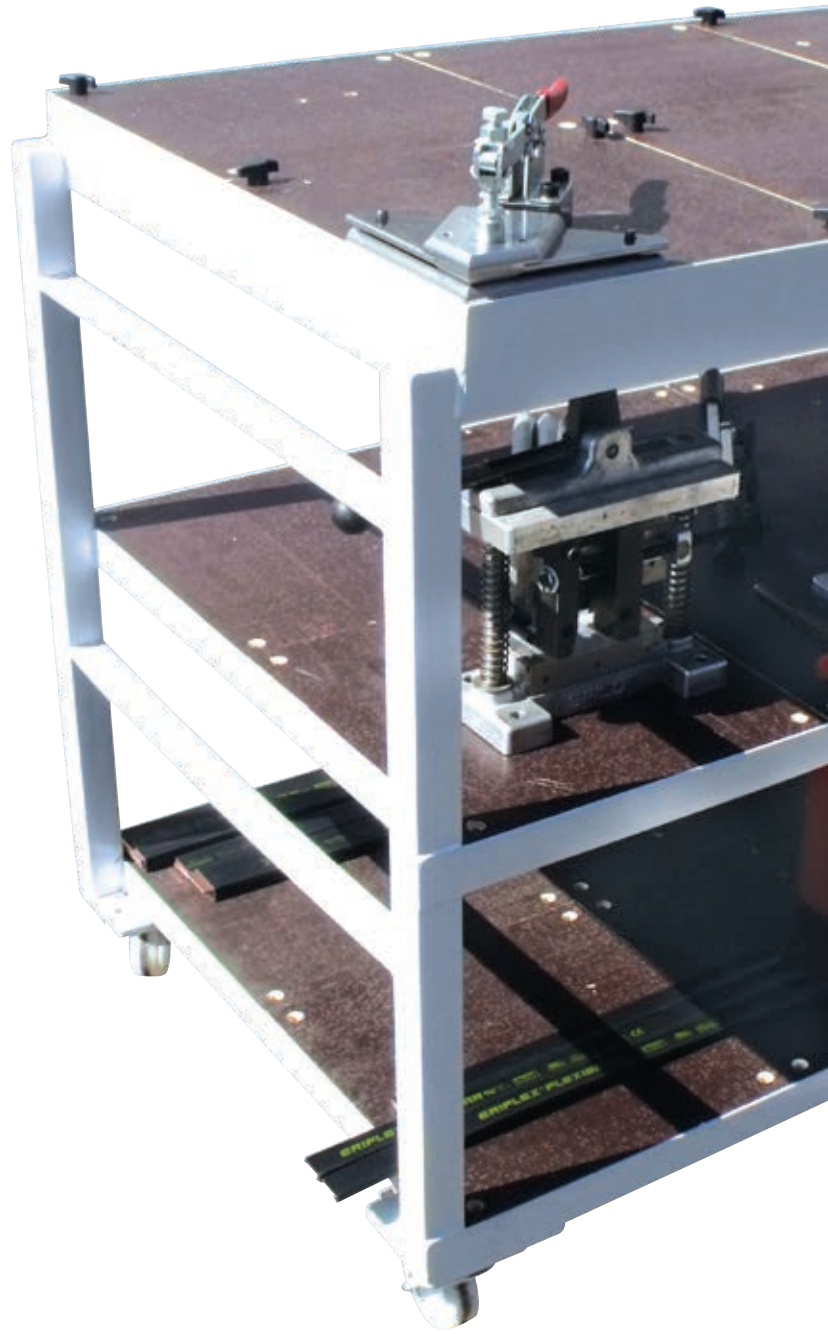

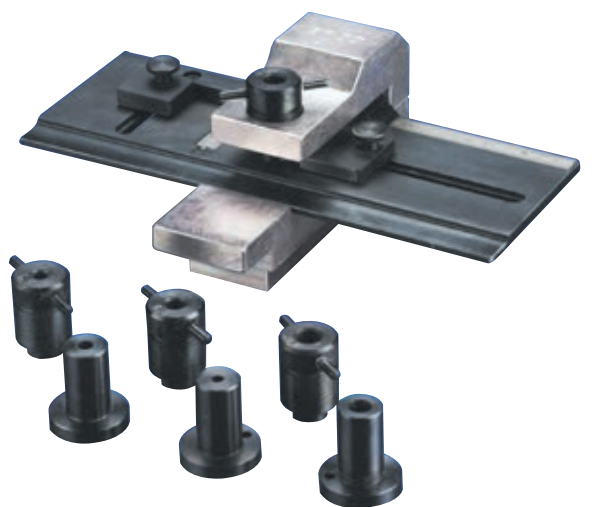
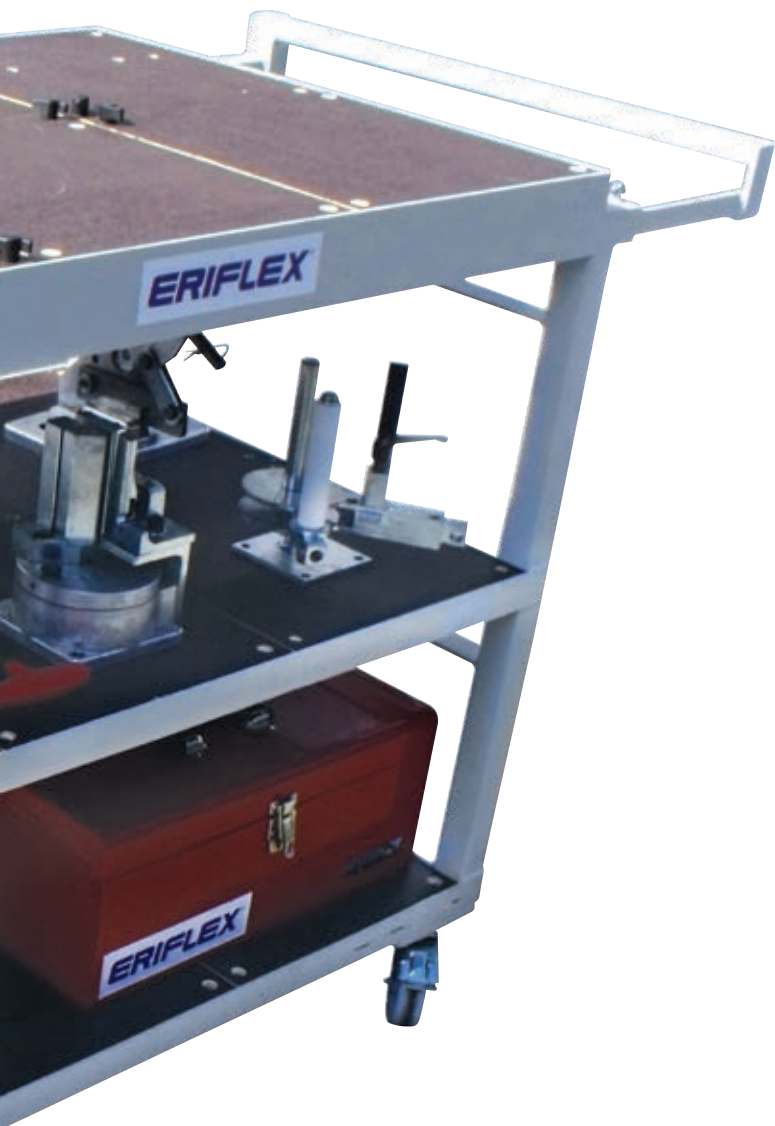

Manuale nVent ERIFLEX Flexibar workcenter

CENTRO DI LAVORO MANUALE PER FLEXIBAR



CARATTERISTICHE

- Tavolo modulare con ampia superficie di lavoro e spazio per riporre gli utensili manuali di nVent ERIFLEX Flexibar
- È possibile fissare gli utensili direttamente a piastrelle intercambiabili, permettendo lo spostamento rapido degli stessi da un livello ad un altro
- Piastrelle in compensato rivestite di bachelite antiscivolo fissate nella loro posizione con manopole ad alette incluse
- Include l'utensile di curvatura e piegatura ridotto per nVent ERIFLEX Flexibar
- Le rotaie del carrello elevatore a forca, le ruote direzionali bloccabili ed i manici integrati permettono una mobilità facile
- Il manico integrato è estensibile per accogliere lunghi pezzi di nVent ERIFLEX Flexibar

Dimensioni

A: 348 mm

L: 1200 -1913 mm

W: 700 mm

F: 400 N

SPECIFICHE

Referenza	MFWC
Articolo numero	558940
Peso	95 kg
Certificazioni	RoHS
Quantità imballaggio standard	1 pc

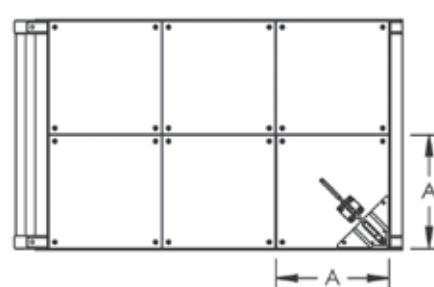
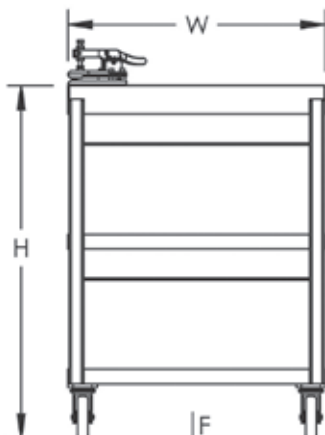
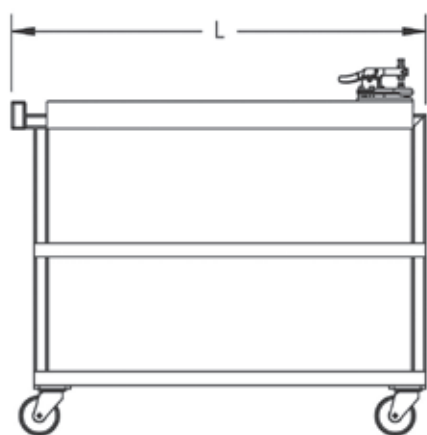

Utensile di piegatura nVent ERIFLEX Flexibar MFF



- Piegatura FLEXIBAR fino a 10x120x1/12x100x1
- Pieghe veloci senza danneggiare l'isolante
- Diversi forme di piega : L - U - Z
- Facile produrre diverse forme e dimensioni
- Riduce notevolmente lo scarto Flexibar
- Limita le operazioni manuali
- Veloce e facile set up dell'utensile
- Utensile universale per officina o cantiere
- Solo per l'uso con Flexibar

Articolo numero	Descrizione		
558930	Utensile di Piegatura Flexibar MFF	1	20 kg

FASI PER LA PIEGATURA DI FLEXIBAR

Dimensioni esterne: L 600 x l 305 x H 305 mm

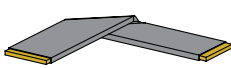
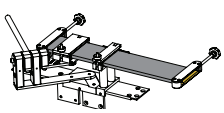
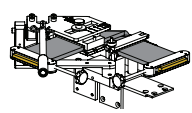
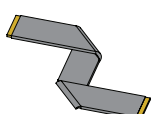
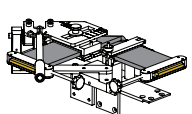
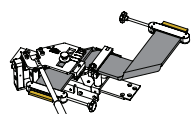
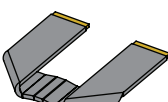
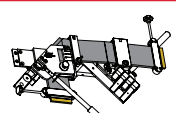
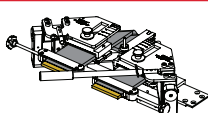
Piega L			Utensile da utilizzare	
			558930	x1
Piega Z				
				
Piega U			Utensile da utilizzare	
			558930	x1
			558931	x1

FLEXIBAR DI LARGHE E LUNGHE DIMENSIONI

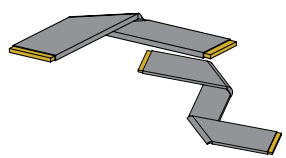
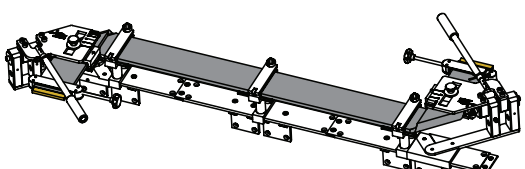
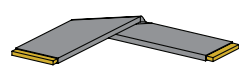
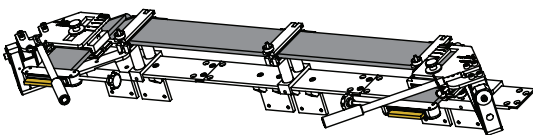
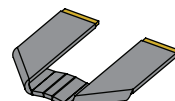
Piega L + Z		Utensile da utilizzare			
		L	Z		
		558930	x1	x2	
		558932	x2	x1	
	558933	x2	x1		
Piega L + U		Utensile da utilizzare			
		L	V		
		558930	x1	x1	
		558931		x1	
		558932	x2	x2	
		558933	x2	x2	

Utensile di piegatura nVent ERIFLEX Flexibar

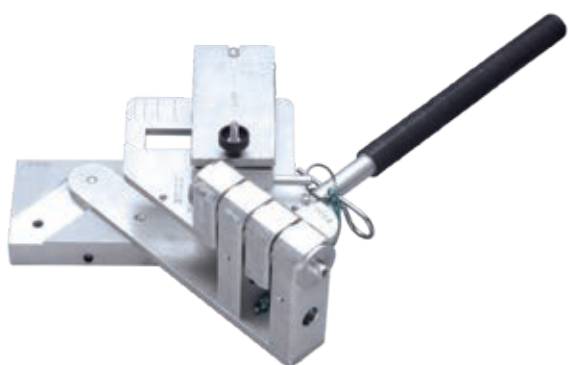

FLEXIBAR UTENSILE DI PIEGATURA CONFIGURAZIONE U-MFFU

- Come accessorio all'utensile MFF
- Usare l'utensile MFF per pieghe ad U

Dimensioni esterne: L 355 x I 305 x H 205 mm

Articolo numero	Descrizione		
558931	Flexibar Utensile Di Piegatura Configurazione U-Mffu	1	9 kg

FLEXIBAR UTENSILE DI PIEGATURA FIXED VICE - MFFV

- Come accessorio all'utensile MFF
- Supporta Flexibar lunghe
- Facilita la piega di Flexibar lunghe

Dimensioni esterne: L 170 x I 125 x H 205 mm

Articolo numero	Descrizione		
558932	Flexibar Utensile Di Piegatura Fixed Vice - MFFV	1	2,2 kg



GUIDA PER L'UTENSILE DI PIEGATURA FLEXIBAR - MFFR

- Come accessorio all'utensile MFF
- Facilita la lavorazione delle Flexibar lunghe con gli utensili MFF e MFFU
- Da fissare al banco da lavoro o con morsetti.

Dimensioni esterne: L 600 x I 100 x H 120 mm

Articolo numero	Descrizione		
558933	Guida Per L'utensile Di Piegatura Flexibar - MFFR	1	6,4 kg

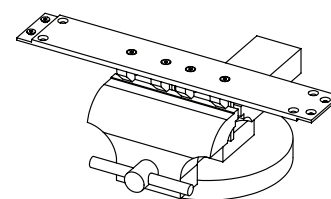
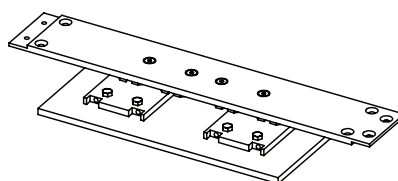
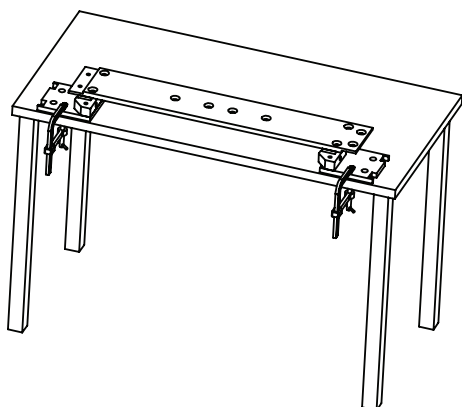

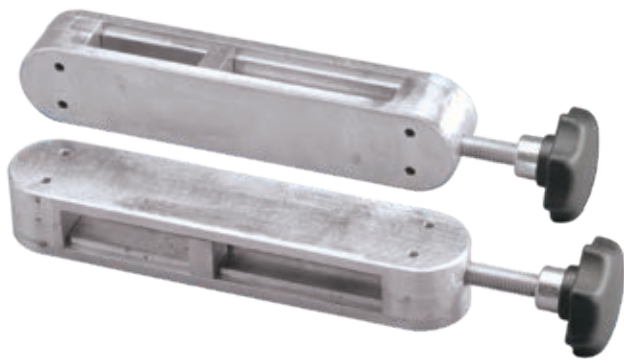

NVENT ERIFLEX FLEXIBAR FOLDING TOOL CLAMP - MFFC

- Come accessorio all'utensile MFF
- Evita lo slittamento delle lamine durante la piegatura delle Flexibar.
- Permette qualità nei terminali delle Flexibar
- Facilita la spellatura dell'isolante su Flexibar di grandi sezioni.

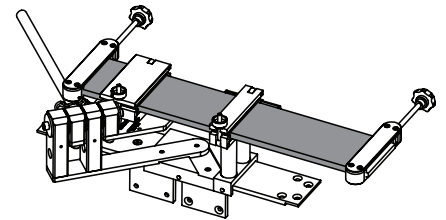
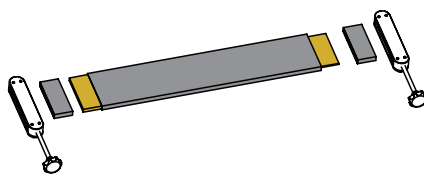
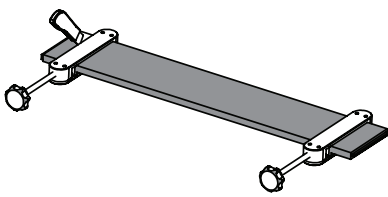

Dimensioni esterne: L 240 x l 50 x H 50 mm

Articolo numero	Descrizione	FLEXIBAR		
558934	Flexibar Folding Tool Clamp – 63 MFFC	20 -> 63	2	0,45 kg
558935	Flexibar Folding Tool Clamp – 120 MFFC	20 -> 120	2	0,535 kg



Utensile di piegatura nVent ERIFLEX Flexibar HFBT



- Piegatura di Flexibar fino a 10x120x1/12x100x1
- Pieghe rapide senza danneggiare l'isolante
- Facilita la lavorazione di Flexibar pesanti
- Utensile universale per il cantiere o l'officina
- Regolazione angolo fino a 180°
- Angolo di curvature : 10 mm
- Strumento compatto in box di alluminio

Articolo numero	Descrizione		
558920	Utensile di piegatura Flexibar	1	7 kg

Dimensioni esterne: L 345 x l 120 x H 215 mm

Sul banco da lavoro

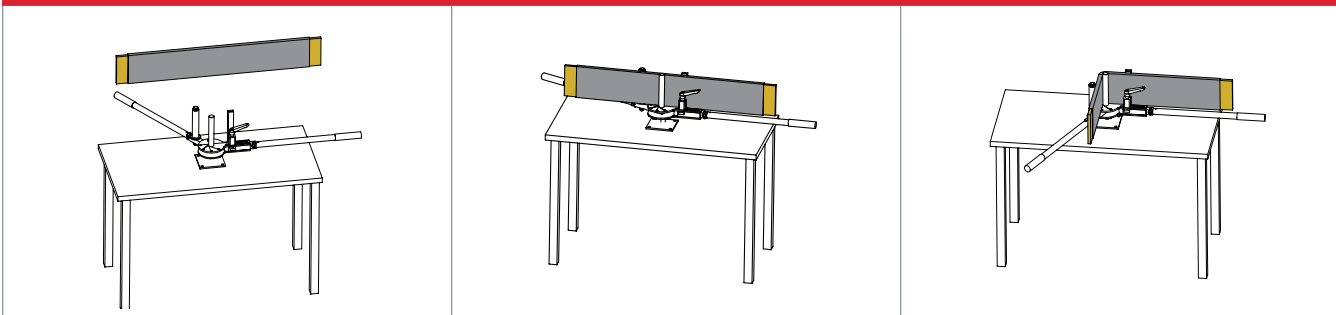

Sul cantiere

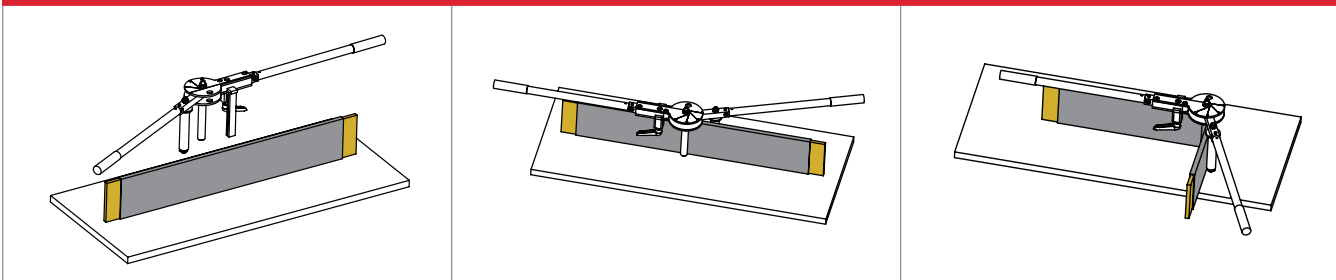

Capacità degli strumenti

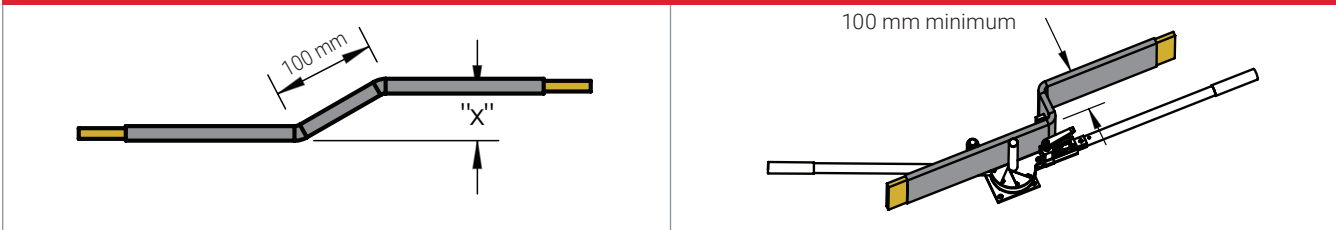

Utensili manuali nVent ERIFLEX Flexibar

UNA COMPLETA GAMMA DI UTILI UTENSILI MANUALI PER NVENT ERIFLEX FLEXIBAR, TRECCIE E PROFILI DIN

Tagliare, piegare, forare e torcere: nVent ERIFLEX offre una completa gamma di utensili manuali.



UTENSILE DI TORCITURA



UTENSILE DI SPELLATURA



UTENSILE DI TAGLIO



UTENSILE DI PIEGATURA

OGNI UTENSILE PUÒ ESSERE VENDUTO SEPARATAMENTE

BANCO DA LAVORO FLEXIBAR

UN SET COMPLETO DI UTILI UTENSILI MANUALI PER FLEXIBAR



Dimensioni esterne: L 500 x W 500 x H 290 mm

Articolo numero	Descrizione		
559149	Banco da lavoro – FT Kit	1	35 kg

- A. Utensile di taglio
 - Specificatamente creato per tagliare Flexibar fino a 5x32
- B. Utensile di spellatura
 - Taglia tutti i 4 lati dell'isolamento in un' unica operazione senza incidere il rame. Flexibar da 6 a 63 mm
- C. Utensile di piegatura
 - Utensile di piegatura facile da usare a mano. Esso non danneggia l'isolamento
- D. Utensile di torcitura
 - Usato in combinazione con l'utensile di piegatura. Questo semplice utensile facilita il cambio di piano.
- E. Cutter
 - Taglierina di spellatura con lama intercambiabile
- F. Istruzioni
 - Foglio di istruzioni chiaro per l'uso degli utensili

Utensili manuali nVent ERIFLEX Flexibar

UTENSILE DA TAGLIO



Dimensione di taglio

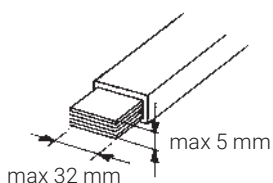

Flexibar 5 x 32 x 1 maximum

ATTENZIONE: tagliando barre rigide si danneggia l'utensile

- Taglia rapidamente e accuratamente senza sbave o deformazioni
- Taglia con l'isolamento – senza alcun danno
- Guida di fermo
- Costo - efficienza
- Ricambio lama MFCB

Articolo numero	Descrizione		
559146	Utensile di taglio manuale MFSHT-2 per Flexibar	1	6 kg
559147	Lame di ricambio MFSH	1	0.5 kg

UTENSILE DI PIEGATURA



- Piega rapidamente senza danneggiare l'isolamento
- Visione della regolazione manuale
- Angolo regolabile fino a 120°
- Raggio di piegatura: 5 mm
- Max dimensione: FLEXIBAR 10 x 100 x 1

Dimensioni esterne: L 170 x I 150 x H 220 mm

Articolo numero	Descrizione		
559145	Utensile di piegatura Flexibar - MFBT-2	1	7 kg

UTENSILE DI TORCITURA

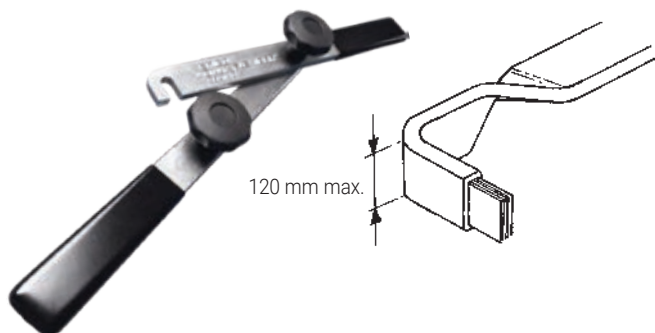

- Illimitata possibilità di torcere o cambiare piano. Da usare con la Piegatrice.

Dimensioni esterne: L 476 x I 82 x H 40 mm

Articolo numero	Descrizione		
559148	Utensile di torsione Flexibar – MFTT2	1	2.5 kg

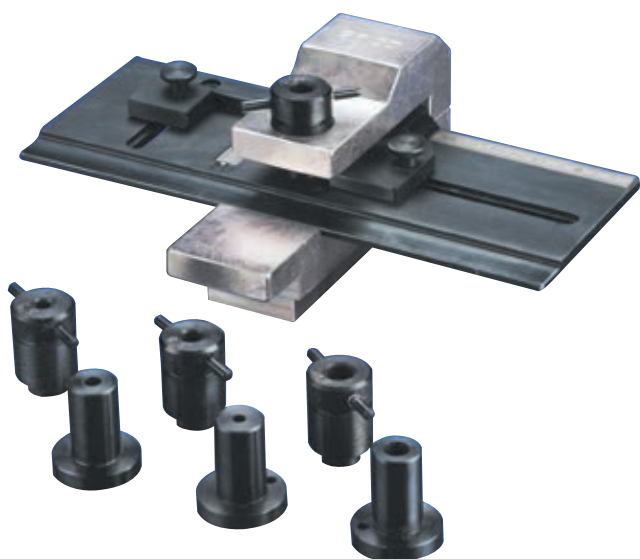

Utensili manuali nVent ERIFLEX Flexibar

NVENT ERIFLEX FLEXIDRILL R GUIDA DI FORATURA



- Multi-diametro, multi-interasse
- Questa guida facilita la realizzazione di uno o più fori di diverso diametro e interasse variabile.
- Accessoriata con guida di foratura diametri:
 - 6,5 mm / 8,5 mm / 10,5 mm / 12,5 mm (558600)
 - 5/16" Matrice Set - 1/4" vite,
 - 3/8" Matrice Set - 5/16" vite,
 - 17/32" Matrice Set - 7/16" vite,
 - 9/16" Matrice Set - 1/2" vite (558601)

Dimensioni esterne: L 560 x l 150 x H 70 mm

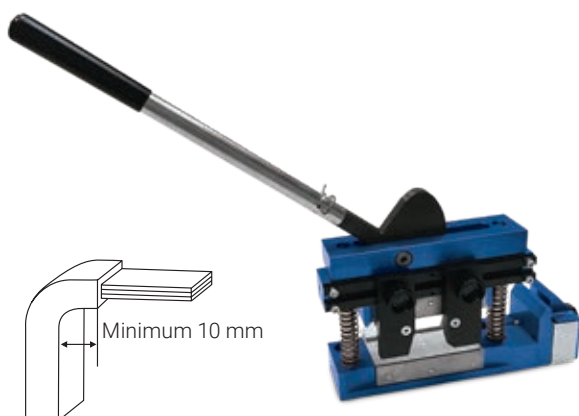

Articolo numero	Descrizione		
558600	Flexidrill	1	9.5 kg
558601	Flexidrill Pollici	1	9.5 kg

UTENSILE DI SPELLATURA



- Rapida e semplice spellatura di Flexibar da 9 a 63 mm
- Taglia tutti 4 i lati dell'isolamento in una sola operazione senza danneggiare il rame.
- Permette la spellatura in un sol colpo
- Corpo unico in alluminio, con 4 fori per il fissaggio.



Dimensioni esterne: L 220 x W 100 x H 250 mm

Articolo numero	Descrizione		
559143	Utensile di spellatura Flexibar - MFST-2	1	8 kg
559144	Set di lame per MFST-2 Flexibar	1	1 kg

TAGLIERINA DI SPELLATURA



- Taglia accuratamente l'isolamento Flexibar
- Una speciale affilatura permette di evitare di danneggiare il conduttore
- Lama molto resistente, intercambiabile
- Protezione dalla lama
- Impugnatura ergonomica e antiurto

Articolo numero	Descrizione		
559050	Taglierina di spellatura - SOK	1	0.062 kg
559060	Lama di ricambio per SOK	1	0.020 kg

Utensili manuali nVent ERIFLEX Flexibar

PUNZONATRICE



- Lavora con barre in rame o in alluminio e con nVent ERIFLEX Flexibar
- Effettua la punzonatura lasciando i bordi dei fori piatti e puliti
- Punziona in modo accurato nVent ERIFLEX Flexibar con una singola operazione, senza lasciare segni sulle lamine in rame
- Installazione rapida e facile
- Configurazione rapida con punzone intercambiabile e sistema stampo
- Vasta gamma di punzoni rotondi e stampi disponibili
- Include l'arresto della profondità della gola regolabile
- Manico regolabile
- L'utensile portatile può essere utilizzato sul posto di lavoro oppure fissato ad un tavolo di lavoro
- Conforme a RoHS

Articolo numero	Descrizione	Spessore della barra	Profondità	Altezza	Larghezza	
559152	Punzonatrice manuale	6 mm Max	240 mm	450 mm	110 mm	15.1 kg

ACCESSORI PER PUNZONATRICE



- Per l'uso con punzonatrice MFPT per nVent ERIFLEX Flexibar
- Il kit include un punzone, uno stampo e un arresto espulsione
- Installazione rapida e facile
- Conforme a RoHS

Articolo numero	Descrizione	Punch diametro	Bullone diametro	
559153	MFPTPD-M6-14	7.0 mm	M6,1/4"	0.15 kg
559154	MFPTPD-M8	9.0 mm	M8	0.15 kg
559155	MFPTPD-M10-38	11.0 mm	M10, 3/8"	0.15 kg
559156	MFPTPD-M12-12	13.0 mm	M12, 1/2"	0.15 kg

Utensili manuali nVent ERIFLEX Flexibar

UTENSILE PER PIEGARE PICCOLE SEZIONI DI FLEXIBAR

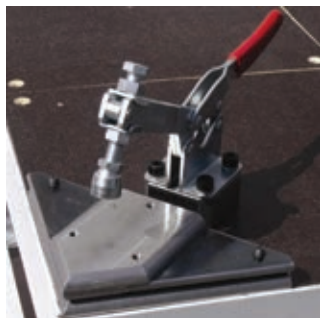

- Utilizzato per facilitare il processo di curvatura, piegatura o torsione di nVent ERIFLEX Flexibar

Articolo numero	Descrizione		
558945	Utensili per mettere in forma piccole sezioni di Flexibar	1	5.1 kg

UTENSILE DI TAGLIO MANUALE IDRAULICO MHYFSHT NVENT ERIFLEX



- Taglia nVent ERIFLEX Flexibar in modo rapido ed accurato, senza bave o deformazioni
- Effettua il taglio attraverso l'isolamento ma senza danneggiarlo
- Funziona con nVent ERIFLEX Flexibar di tutte le dimensioni
- I manici integrati permettono una facile portabilità
- Funziona senza energia elettrica o idraulica
- Include due staffe per il montaggio del tavolo di lavoro
- Gruppo meccanico resistente
- Lama di ricambio disponibile
- Conforme a RoHS

Articolo numero	Descrizione		
559151	MHYFSHT - Utensile di taglio manuale idraulico nVent ERIFLEX	1	29 kg

Utensili manuali nVent ERIFLEX

UTENSILE DI FORATURA E CRIMPATURA PER TRECCIA

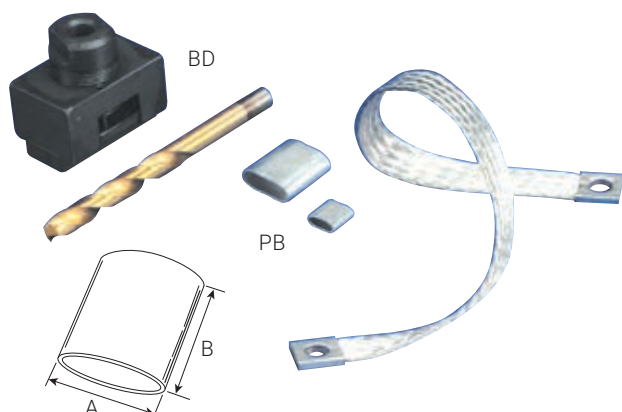

BD – Utensile di foratura e crimpatura per treccia

- Comprende la guida e una punta da foro. Sviluppato da nVent ERICO
- Per crimpare e forare i terminali della treccia.

PB Terminale per trecce piatte

- Rame stagnato temprato

Articolo numero	Descrizione	Vite		
558610	BD 16 - 6,5	M6	1	0.653 kg
558640	BD 16 - 8,5	M8	1	0.653 kg
558620	BD 25 - 11	M10	1	0.678 kg
558630	BD 50 - 12,5	M12	1	0.712 kg

Articolo numero	Descrizione	Per treccia piatta	A X B		
557180	PB 16	FTCB or FRCB 15-16	16 x 15	100	0.004 kg
557190	PB 25	FTCB or FRCB 15-25	22 x 25	100	0.010 kg
557380	PB 50	FTCB or FRCB 15-50	30 x 30	100	0.017 kg

UTENSILE DI TAGLIO E PUNZONATURA MANUALE PER ROTAIE DIN



- l'utensile taglia e fora tutte le 5 sezioni DIN e le barrette forate M6 senza sbavature o deformazioni, include regolo, guida e fermi

- Conforme alle norme RoHS

Dimensioni esterne: L 165 x W 100 x H 200 mm

Leva: 630mm

Articolo numero	Descrizione		
559142	Taglio rotaie DIN	1	13 kg

Elenco codici prodotto

Articolo numero	Descrizione	Pagina
545650	Banco da lavoro idraulico - 230 V	7
545720	Banco da lavoro idraulico - 115 V	7
545680	Punzonatrice idraulica	8
545800	6,5 mm Punzone	9
545801	6,5 mm Matrice	9
545893	6,5-9-11-14 Elastomero	9
545805	9 mm Punzone	9
545806	9 mm Matrice	9
545810	11 mm Punzone	9
545811	11 mm Matrice	9
545815	14 mm Punzone	9
545816	14 mm Matrice	9
545820	18 mm Punzone	9
545821	18 mm Matrice	9
545894	18-20 545894	9
545825	20 mm Punzone	9
545826	20 mm Matrice	9
545850	6,5x13 mm Punzone	9
545851	6,5x13 mm Matrice	9
545855	9x18 mm Punzone	9
545856	9x18 mm Matrice	9
545860	11x20 mm Punzone	9
545861	11x20 mm Matrice	9
545865	14x20 mm Punzone	9
545866	14x20 mm Matrice	9
545950	5/16" Punzone - 1/4" bullone	9
545951	5/16" Matrice - 1/4" bullone	9
545955	3/8" Punzone - 5/16" bullone	9
545956	3/8" Matrice - 5/16" bullone	9
545960	17/32" Punzone - 7/16" bullone	9
545961	17/32" Matrice - 7/16" bullone	9
545965	9/16" Punzone - 1/2" bullone	9
545966	9/16" Matrice - 1/2" bullone	9
545895	Elastomero 6.5-9-11-14	9
545896	Elastomero 18-20	9
545900	Porta punzone 6,5-9-11-14	9
545905	Porta punzone 18-20	9
545910	Porta matrice	9
557240	FTCB 15-16	10
557260	FTCB 15-25	10
557300	FTCB 15-50	10
557180	Tubo di foratura per treccie piatte	10, 26
557190	Tubo di foratura per treccie piatte	10, 26
557380	Tubo di foratura per treccie piatte	10, 26
545670	Piegabarre idraulica	11
558990	Guida a rulli	12

Articolo numero	Descrizione	Pagina
545700	Pompa elettro idraulica 230 V & pedaliera di comando	12
545701	Pompa elettro idraulica 115 V & pedaliera di comando	12
545706	Olio idraulico 0,946 litri	12
545690	Cesoia idraulica per barre	12
545695	Lama per cesoia idraulica	12
559010	Utensile idraulico di taglio HFST	13
559040	Lama per utensile HFST-C	13
559020	Guida HFST-B	13
558930	Utensile di Piegatura Flexibar MFF	17
558932	Flexibar Utensile Di Piegatura Fixed Vice - MFFV	18
558931	Flexibar Utensile Di Piegatura Configurazione U-Mffu	18
558933	Guida Per L'utensile Di Piegatura Flexibar - MFFR	18
558934	Flexibar Folding Tool Clamp – 63 MFFC	19
558935	Flexibar Folding Tool Clamp – 120 MFFC	19
558920	Utensile di piegatura Flexibar	20
559149	Banco da lavoro – FT Kit	21
559146	Utensile di taglio manuale MFSHT-2 per Flexibar	22
559147	Lame di ricambio MFSH	22
559145	Utensile di piegatura Flexibar - MFBT-2	22
559148	Utensile di torsione Flexibar – MFTT2	22
558600	Flexidrill	23
558601	Flexidrill Pollici	23
559143	Utensile di spellatura Flexibar - MFST-2	23
559144	Set di lame per MFST-2 Flexibar	23
559050	Taglierina di spellatura - SOK	23
559060	Lama di ricambio per SOK	23
559152	Punzonatrice manuale	24
559153	Kit per punzonatrice manuale	24
559154	Kit per punzonatrice manuale	24
559155	Kit per punzonatrice manuale	24
559156	Kit per punzonatrice manuale	24
559151	MHYFSHT - Utensile di taglio manuale idraulico nVent ERIFLEX	25
558945	Utensili per mettere in forma piccole sezioni di Flexibar	25
558610	Utensile di foratura e crimpatura per i tubi PB	26
558640	Utensile di foratura e crimpatura per i tubi PB	26
558620	Utensile di foratura e crimpatura per i tubi PB	26
558630	Utensile di foratura e crimpatura per i tubi PB	26
559142	Utensile di taglio e punzonatura manuale per rotaie DIN	26

Il nostro ricco portafoglio di marchi:

CADDY ERICO HOFFMAN RAYCHEM SCHROFF TRACER



[nVent.com/ERIFLEX](https://www.nVent.com/ERIFLEX)

©2020 nVent. Tutti i marchi e i logo nVent sono di proprietà di o concessi in licenza da nVent Services GmbH e consociate. Tutti gli altri marchi di fabbrica appartengono ai loro rispettivi proprietari. nVent si riserva il diritto di modificare le specifiche senza preavviso.

ERIFLEX-CAT-P1356B-HydraulicManualTools-IT-2004